

TOSHIBA

Leading Innovation >>>

CONDIZIONATORE D'ARIA (TIPO SPLIT)

Manuale dell'utilizzatore



Unità interna

Nome dei modelli:

Tipo da parete alta

RAV-SM566KRT-E

RAV-SM806KRT-E

Per uso commerciale

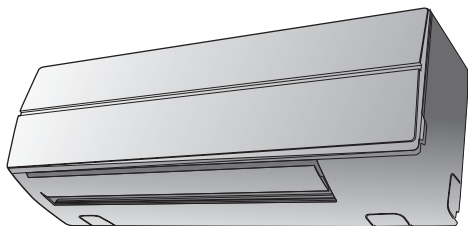

Translated instruction

ADOZIONE DEL NUOVO REFRIGERANTE

Questo condizionatore utilizza il refrigerante ecologico R410A.

Si deve impedire l'uso del condizionatore da parte di persone - bambini compresi - con limitate capacità fisiche, mentali e/o sensoriali e/o prive di sufficiente esperienza e conoscenze, salvo quando sottoposte a supervisione o istruzione sul suo uso da parte di una persona responsabile della loro sicurezza.

Indice

1	Precauzioni per la sicurezza	2
2	Accessori	4
3	Nome delle parti	4
4	Telecomando senza filo	6
4-1.	Nome delle parti del telecomando	6
4-2.	Regolazione dell'orologio	7
4-3.	Precauzioni per l'uso del telecomando	8
4-4.	Come usare il telecomando	8
5	Telecomando cablato (fisso)	12
5-1.	Uso del condizionatore	13
5-2.	Uso del timer	14
5-3.	Risparmio energetico	15
5-4.	Pulizia automatica	15
6	Limitazioni nei sistemi doppi e nei gruppi	16
7	Riavvio automatico	16
8	Modi di funzionamento del condizionatore	17
9	Suggerimenti per un uso più economico	17
10	Funzione TEMPORARY	17
11	Pulizia	18
12	Risoluzione dei problemi	20
13	Uso e prestazioni	21
14	Luogo d'installazione	22
15	Caratteristiche tecniche	22

Grazie per aver acquistato questo condizionatore Toshiba.

Leggere attentamente queste istruzioni - che contengono informazioni importanti di conformità alla Direttiva "Macchine" (Direttiva 2006 / 42 / CE) - accertandosi di averle ben comprese.

Dopo avere letto il manuale lo si deve conservare insieme al manuale d'installazione per qualsiasi esigenza futura.

Denominazione generica: Condizionatore d'aria





Definizione di installatore qualificato e di tecnico di assistenza qualificato

Il condizionatore deve essere installato, mantenuto, riparato e/o rimosso da un installatore qualificato o da un tecnico di assistenza qualificato. Non eseguire mai questi lavori da sé.

Un installatore qualificato o un tecnico di assistenza qualificato è un agente che dispone delle qualifiche e delle conoscenze descritte nella seguente tabella:

Agente	Qualifiche e conoscenze di cui deve disporre l'agente
Installatore qualificato	<ul style="list-style-type: none"> L'installatore qualificato è un tecnico che installa, effettua la manutenzione e rimuove i condizionatori Toshiba Carrier Corporation. Egli ha ricevuto la formazione necessaria per installare, mantenere e rimuovere i condizionatori Toshiba Carrier Corporation o, in alternativa, è stato per questo addestrato da uno o più individui a loro volta adeguatamente addestrati e quindi in possesso delle necessarie conoscenze per svolgere tali lavori. L'installatore qualificato autorizzato a eseguire i lavori elettrici richiesti per l'installazione, il trasferimento e la rimozione del condizionatore possiede le qualifiche necessarie per svolgere tali lavori come richiesto dalle leggi e dai regolamenti locali; egli è stato addestrato ad eseguire lavori elettrici sui condizionatori Toshiba Carrier Corporation o, in alternativa, è stato addestrato da uno o più individui a loro volta adeguatamente addestrati e quindi in possesso delle necessarie conoscenze per svolgere tali lavori. L'installatore qualificato autorizzato a gestire il refrigerante e ad eseguire la posa dei tubi durante l'installazione e la rimozione del condizionatore possiede le qualifiche necessarie per svolgere tali lavori come richiesto dalle leggi e dai regolamenti locali; egli è stato addestrato a svolgere tali lavori sui condizionatori Toshiba Carrier Corporation o, in alternativa, è stato addestrato da uno o più individui a loro volta adeguatamente addestrati e quindi in possesso delle necessarie conoscenze per svolgere tali lavori. L'installatore qualificato autorizzato a svolgere lavori in altezza è stato addestrato ad eseguirli sui condizionatori d'aria Toshiba Carrier Corporation o, in alternativa, è stato addestrato da uno o più individui a loro volta adeguatamente addestrati e quindi in possesso delle necessarie conoscenze per svolgere tali operazioni.
Tecnico di assistenza qualificato	<ul style="list-style-type: none"> Il tecnico di assistenza qualificato è un individuo che installa, ripara, effettua la manutenzione e rimuove i condizionatori d'aria Toshiba Carrier Corporation. Egli ha ricevuto la formazione necessaria per eseguire tali lavori sui condizionatori Toshiba Carrier Corporation o, in alternativa, è stato addestrato da uno o più individui a loro volta addestrati e quindi in possesso delle necessarie conoscenze per svolgere tali lavori. Il tecnico di assistenza qualificato autorizzato a eseguire i lavori elettrici richiesti per l'installazione, la riparazione e la rimozione dei condizionatori possiede le qualifiche necessarie per svolgere tali compiti come richiesto dalle leggi e dai regolamenti locali; egli ha ricevuto la formazione necessaria per eseguire lavori elettrici sui condizionatori d'aria Toshiba Carrier Corporation o, in alternativa, è stato addestrato da uno o più individui a loro volta addestrati e quindi in possesso delle necessarie conoscenze per svolgere tali lavori. Il tecnico di assistenza qualificato autorizzato a eseguire i lavori di gestione del refrigerante e di posa dei tubi durante l'installazione, la riparazione e/o la rimozione dei condizionatori possiede le qualifiche necessarie per svolgere tali lavori come richiesto dalle leggi e dai regolamenti locali; egli ha ricevuto la necessaria formazione per eseguire questi tipi di lavoro sui condizionatori Toshiba Carrier Corporation o, in alternativa, è stato addestrato da uno o più individui a loro volta addestrati e quindi in possesso delle necessarie conoscenze per svolgere tali lavori. Il tecnico di assistenza qualificato autorizzato a svolgere lavori in altezza ha ricevuto la formazione necessaria per effettuare tali lavori sui condizionatori d'aria Toshiba Carrier Corporation o, in alternativa, è stato addestrato da uno o più individui a loro volta addestrati e quindi in possesso delle necessarie conoscenze per svolgere tali lavori.

■ Indicazioni di pericolo applicate al condizionatore

Indicazione di pericolo	Descrizione		
 <table border="1"> <tr> <td>WARNING</td> </tr> <tr> <td>ELECTRICAL SHOCK HAZARD Disconnect all remote electric power supplies before servicing.</td> </tr> </table>	WARNING	ELECTRICAL SHOCK HAZARD Disconnect all remote electric power supplies before servicing.	AVVERTENZA PERICOLO DI SCOSSA ELETTRICA Prima di procedere con le riparazioni scollegare la sorgente elettrica.
WARNING			
ELECTRICAL SHOCK HAZARD Disconnect all remote electric power supplies before servicing.			
 <table border="1"> <tr> <td>WARNING</td> </tr> <tr> <td>Moving parts. Do not operate unit with grille removed. Stop the unit before the servicing.</td> </tr> </table>	WARNING	Moving parts. Do not operate unit with grille removed. Stop the unit before the servicing.	AVVERTENZA Parti mobili. Non far funzionare l'unità senza la griglia. Arrestare l'unità prima di sottoporla a manutenzione o riparazione.
WARNING			
Moving parts. Do not operate unit with grille removed. Stop the unit before the servicing.			
 <table border="1"> <tr> <td>CAUTION</td> </tr> <tr> <td>High temperature parts. You might get burned when removing this panel.</td> </tr> </table>	CAUTION	High temperature parts. You might get burned when removing this panel.	ATTENZIONE Parti ad alta temperatura. Quando si rimuove questo pannello ci si espone al pericolo di ustione.
CAUTION			
High temperature parts. You might get burned when removing this panel.			
 <table border="1"> <tr> <td>CAUTION</td> </tr> <tr> <td>Do not touch the aluminum fins of the unit. Doing so may result in injury.</td> </tr> </table>	CAUTION	Do not touch the aluminum fins of the unit. Doing so may result in injury.	ATTENZIONE Non toccare le alette di alluminio dell'unità. In caso contrario ci si potrebbe ferire.
CAUTION			
Do not touch the aluminum fins of the unit. Doing so may result in injury.			
 <table border="1"> <tr> <td>CAUTION</td> </tr> <tr> <td>BURST HAZARD Open the service valves before the operation, otherwise there might be the burst.</td> </tr> </table>	CAUTION	BURST HAZARD Open the service valves before the operation, otherwise there might be the burst.	ATTENZIONE PERICOLO DI ESPLOSIONE Prima dell'uso aprire le valvole di servizio; in caso contrario si potrebbe verificare un'esplosione.
CAUTION			
BURST HAZARD Open the service valves before the operation, otherwise there might be the burst.			

1 Precauzioni per la sicurezza

Il produttore non assume alcuna responsabilità per eventuali danni dovuti alla mancata osservanza delle istruzioni fornite in questo manuale.

AVVERTENZA

Precauzioni generali

- Leggere a fondo il manuale dell'utilizzatore prima di accendere il condizionatore. Vi sono infatti molti aspetti importanti da tenere in mente durante il suo uso quotidiano.
- L'installazione deve essere affidata al proprio rivenditore o a un tecnico qualificato. Solo un installatore qualificato (*1) è infatti in grado di eseguirla correttamente. Affidandola a persone non qualificate si potrebbero verificare un incendio, scosse elettriche, perdite d'acqua, generazione di rumore o vibrazioni o, ancora, lesioni personali.
- Sia per la sostituzione sia per il rabbocco si deve usare esclusivamente il tipo di refrigerante specificato. In caso contrario la pressione nel circuito di raffreddamento potrebbe raggiungere un livello anomalo con conseguente pericolo di guasto, esplosione o lesioni personali.
- Fare attenzione ai possibili luoghi d'installazione ove il rumore dell'unità esterna possa arrecare disturbo (specialmente vicino al confine con altre proprietà).

Trasporto e conservazione

- Durante il trasporto del condizionatore si raccomanda di calzare scarpe rinforzate sulla punta, nonché indossare guanti e altro abbigliamento protettivo.
- Durante il trasporto del condizionatore non afferrare le fascette che circondano la scatola di imballaggio. Se si spezzano ci si può infatti ferire.
- Prima d'impilare le scatole una sull'altra per il loro trasporto o conservazione, leggere con attenzione qualsiasi indicazione di precauzione ivi riportata. La mancata osservanza di tali precauzioni potrebbe divenire causa della loro caduta.
- Il condizionatore deve essere trasportato in condizioni di stabilità. Qualora una parte qualsiasi dovesse apparire non integra si raccomanda di rivolgersi immediatamente al proprio rivenditore per i provvedimenti del caso.
- Per trasportare il condizionatore a mano devono intervenire due o più persone.

Installazione

- Solo un installatore qualificato(*1) o un tecnico di assistenza qualificato(*1) è autorizzato ad eseguire lavori elettrici sul condizionatore. In nessuna circostanza tali lavori devono essere effettuati da una persona non qualificata, poiché un'esecuzione non appropriata potrebbe causare scosse elettriche e/o dispersioni di corrente.
- Una volta terminata l'installazione si raccomanda di farsi indicare dall'installatore il punto in cui si trova l'interruttore di sicurezza automatico. All'eventuale verificarsi di problemi lo si deve disinnescare e rivolgersi a un tecnico di assistenza.
- Se il condizionatore è installato in un locale piccolo si deve impedire che in caso di fuga la concentrazione del refrigerante superi la concentrazione limite. Per istruzioni a questo riguardo si prega di rivolgersi al proprio rivenditore. L'accumulo di gas refrigerante in concentrazione molto elevata può divenire causa d'incidente per insufficienza di ossigeno nell'aria.
- Non installare il condizionatore in un punto soggetto all'esposizione a gas combustibili. In caso di perdita di gas ad alta concentrazione in prossimità dell'unità si potrebbe creare un rischio d'incendio.
- I materiali da acquistare a parte devono essere del tipo specificato dal produttore. L'uso di parti diverse da quelle specificate potrebbe infatti divenire causa d'incendio, scosse elettriche, perdita d'acqua e così via. La loro installazione deve inoltre essere affidata a un tecnico qualificato.
- Accertarsi infine che i collegamenti a terra vengano correttamente eseguiti.

Uso

- Prima di aprire il pannello anteriore dell'unità interna o il pannello di servizio di quella esterna si deve disinserire (disalimentare completamente) l'interruttore di sicurezza automatico. La mancata osservanza di questa precauzione potrebbe divenire causa di scosse elettriche per contatto con le parti interne. Solo un installatore qualificato(*1) o un tecnico di assistenza qualificato(*1) è autorizzato a rimuovere il pannello anteriore dell'unità interna o il pannello di servizio di quella esterna per svolgere l'intervento richiesto.
- Nel condizionatore vi sono alcune parti rotanti ed altre ad alta tensione. Per evitare scosse elettriche o l'introduzione delle dita o di corpi estranei in tali parti si raccomanda di non rimuovere il pannello anteriore dell'unità interna né il pannello di servizio di quella esterna. Quando è necessario intervenire su tali parti ci si deve piuttosto rivolgere a un installatore qualificato(*1) o a un tecnico di assistenza qualificato(*1).
- Non tentare di spostare o riparare le unità da sé. Poiché all'interno vi sono parti ad alta tensione, se il coperchio e l'unità principale sono stati rimossi si rischia di ricevere scosse elettriche.
- L'uso di supporti alti più di 50 cm per pulire il filtro dell'aria o svolgere altre manutenzioni significa "lavorare in altezza". A causa del rischio di cadere e ferirsi si raccomanda di affidare interventi di questo tipo a persone qualificate. In particolare è opportuno fare intervenire un installatore qualificato(*1) o un tecnico di assistenza qualificato(*1).
- Non toccare le alette di alluminio dell'unità esterna. In caso contrario ci si potrebbe ferire. Qualora sia inevitabile toccarle, non farlo da sé bensì rivolgersi a un installatore qualificato(*1) o a un tecnico di assistenza qualificato(*1).
- Non salire né collocare oggetti sull'unità esterna. Si potrebbe cadere, oppure gli oggetti stessi potrebbero cadere con il pericolo di lesioni personali.
- Non collocare apparecchi a combustione di alcun genere in luoghi che siano direttamente esposti al flusso d'aria emesso dal condizionatore; in caso contrario si potrebbe verificare una combustione imperfetta.
- Se nello stesso locale in cui è installato il condizionatore si trova un apparecchio a combustione si deve garantire ventilazione a sufficienza. Se è insufficiente si potrebbe ridurre la quantità di ossigeno nell'aria.
- Se il condizionatore è installato in un locale piccolo lo si deve sempre mantenere ventilato. Se è insufficiente si potrebbe ridurre la quantità di ossigeno nell'aria.
- Non sostare a lungo nel flusso d'aria fredda, né lasciare raffreddare eccessivamente il corpo. Ciò potrebbe infatti deteriorare le proprie condizioni fisiche.
- Non inserire le dita né altri corpi estranei nella presa d'ingresso o nell'uscita dell'aria. Ci si potrebbe infatti ferire a causa dell'alta velocità di rotazione della ventola interna.
- Se il condizionatore non riscalda o raffredda adeguatamente l'ambiente, probabilmente a causa di una perdita di refrigerante, è raccomandabile rivolgersi al proprio rivenditore. Se l'intervento richiede una carica aggiuntiva di refrigerante è opportuno ottenere da un tecnico di assistenza qualificato(*1) ogni possibile informazione.
- Prima di pulire il condizionatore lo si deve spegnere e si deve inoltre disinserire l'interruttore di sicurezza a monte. Ci si potrebbe infatti ferire a causa dell'alta velocità di rotazione della ventola interna.

Riparazione

- All'eventuale verificarsi di un problema (ad esempio quando appare un'indicazione di errore, si sente odore di bruciato, si sentono suoni anomali, il condizionatore non raffredda o non riscalda oppure vi è una perdita d'acqua), non toccarlo ma disinserire immediatamente l'interruttore di sicurezza automatico e fare intervenire un tecnico di assistenza qualificato(*1). Adottare ogni misura possibile affinché altre persone non accendano il condizionatore (ad esempio apponendo un cartello di "fuori servizio" in prossimità dell'interruttore di sicurezza automatico) sino all'arrivo del tecnico di assistenza qualificato(*1). L'uso del condizionatore in una condizione anomala potrebbe fare aggravare i problemi di natura meccanica e divenire causa di scosse elettriche o di altri problemi ancora.
- Se la griglia della ventola è danneggiata, non avvicinarsi all'unità esterna ma disinserire l'interruttore di sicurezza automatico e rivolgersi a un tecnico di assistenza qualificato(*1) affinché provveda alle necessarie riparazioni. Non reinserire l'interruttore sino all'avvenuta riparazione.
- In caso di pericolo di caduta dell'unità interna non avvicinarsi: disinserire l'interruttore di sicurezza automatico e fare intervenire un installatore qualificato(*1) o un tecnico di assistenza qualificato(*1). Non reinserire l'interruttore sino all'avvenuto ripristino della condizione di sicurezza.
- In caso di pericolo che l'unità esterna si ribalti, non avvicinarsi: disinserire l'interruttore di sicurezza automatico e fare intervenire un installatore qualificato(*1) o un tecnico di assistenza qualificato(*1). Non reinserire l'interruttore sino all'avvenuto ripristino della condizione di sicurezza.
- Non si deve modificare in alcun modo il condizionatore. In caso contrario si potrebbero verificare un incendio, scosse elettriche o altri problemi ancora.

Trasferimento

- Qualora sia necessario trasferire il condizionatore, non farlo da sé bensì rivolgersi a un installatore qualificato(*1) o a un tecnico di assistenza qualificato(*1). Se la reinstallazione non avviene in modo adeguato si rischia il pericolo di scosse elettriche o di un incendio.

ATTENZIONE

Per scollegare il condizionatore dalla linea elettrica principale

- Il condizionatore deve essere collegato alla linea elettrica principale interponendo un interruttore di sicurezza automatico o un normale interruttore con almeno **3 mm** di separazione fra i contatti.

La linea elettrica dell'unità che alimenta il condizionatore deve essere protetta con un fusibile (di qualsiasi tipo).

Installazione

- Il tubo di scarico dell'acqua deve essere posizionato in modo tale da facilitarne al massimo l'evacuazione. In caso contrario l'acqua potrebbe riversarsi nel locale e bagnare mobili e/o suppellettili.
- Il condizionatore deve essere collegato a una linea elettrica dedicata erogante la tensione specificata; in caso contrario potrebbe guastarsi o incendiarsi.
- Accertarsi che l'unità esterna sia ben fissata alla base di supporto. In caso contrario potrebbe ribaltarsi o causare altri problemi.









Uso

- Questo condizionatore non deve essere usato per applicazioni speciali (conservazione di prodotti alimentari, strumentazione di precisione, oggetti d'arte, allevamento di animali) né per climatizzare autoveicoli o imbarcazioni.
- Non toccare alcun interruttore con le mani bagnate, pena il pericolo di folgorazione.
- Se s'intende cessare l'uso del condizionatore per lungo tempo, quale misura di sicurezza si raccomanda di disinserire l'interruttore automatico.
- Affinché il condizionatore fornisca prestazioni ottimali lo si deve usare esclusivamente nella gamma di temperature specificata. In caso contrario potrebbe non funzionare correttamente, oppure si potrebbe verificare una perdita di acqua.
- Proteggere il telecomando dal contatto con i liquidi; succhi di frutta, acqua e qualsiasi altra bevanda costituiscono un pericolo per la sua integrità.
- Non lavare il condizionatore con acqua. Si potrebbe infatti ricevere una scossa elettrica.
- Trascorso molto tempo dall'installazione iniziale è opportuno accertarsi nuovamente della perfetta integrità dei sostegni. Lasciarli in una condizione di eventuale precarietà potrebbe causare la caduta dell'unità interna con conseguente pericolo per le persone.
- Non lasciare prodotti spray né altri materiali infiammabili nei pressi del condizionatore, né spruzzarli direttamente dentro le unità. Si potrebbero infatti incendiare.
- Prima di pulire il condizionatore lo si deve spegnere e si deve inoltre disinserire l'interruttore di sicurezza a monte. Ci si potrebbe infatti ferire a causa dell'alta velocità di rotazione della ventola interna.
- Per la pulizia del condizionatore è raccomandabile rivolgersi al proprio rivenditore. Eseguiendola in modo improprio se ne potrebbero danneggiare le parti di plastica e il materiale isolante di quelle elettriche, con conseguente pericolo di malfunzionamento o guasto. Nel peggiore dei casi si potrebbero verificare perdite d'acqua, scosse elettriche, emissione di fumo o un incendio.
- Non appoggiare contenitori liquidi - ad esempio vasi - sull'unità. Se l'acqua dovesse penetrarvi, infatti, potrebbe deteriorare i materiali elettroisolanti con conseguente pericolo di scosse elettriche.

(*1) Vedere la sezione "Definizione di installatore qualificato o tecnico di assistenza qualificato".

■ Informazioni sul trasporto, il maneggio e la conservazione dei cartoni

◆ Esempi d'indicazioni sui cartoni

Simbolo	Descrizione	Simbolo	Descrizione
	Tenere asciutto		Non lasciar cadere
 FRAGILE	Fragile		Non stendere
 11 cartoni	Altezza d'impilaggio (in questo caso 12 cartoni)		Non camminare su questa scatola
	Mantenere questo orientamento		Non camminare sopra
	Maneggiare con cura		

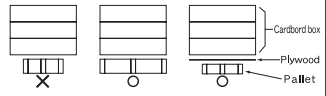
Altre avvertenze	Descrizione
 <div style="border: 1px solid black; padding: 5px; display: inline-block;"> <p>Caution Injury possibility. Don't handle with packing band, or may get injured in case of broken band.</p> </div>	<p>ATTENZIONE</p> <p>Pericolo d'infortunio. Non sollevare facendo presa sulle fascette d'imballaggio; ci si potrebbe ferire le mani.</p>
<p>Stacking notice.</p> <p>In case that cardboard boxes protrude out of pallet when stacking, lay a 10mm thick plywood over the pallet.</p> 	<p>Avvertenza per l'impilaggio</p> <p>Se dopo l'impilaggio le scatole sporgono dal pallet le si deve fare poggiare su un'asse di compensato spessa almeno 10 mm.</p>

2 Accessori

Telecomando

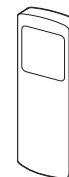

Porta-telecomando

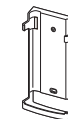

Batterie (due)



3 Nome delle parti

■ Unità interna

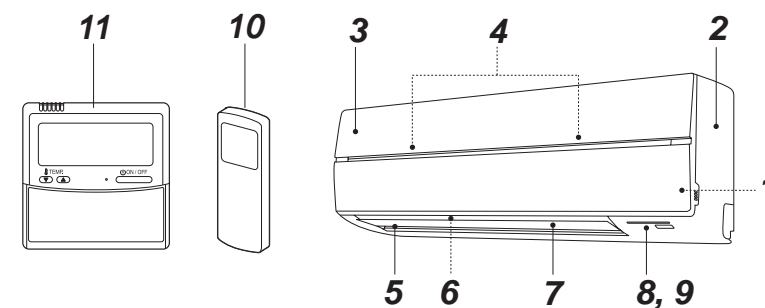

- 1** Sensore di temperatura ambiente
- 2** Pannello anteriore
- 3** Griglia di aspirazione dell'aria
- 4** Filtro dell'aria
- 5** Scarico dell'aria
- 6** Deflettore orizzontale
- 7** Deflettore verticale
- 8** Pannello di visualizzazione
- 9** Ricevitore dei segnali infrarossi
- 10** Telecomando senza filo
- 11** Telecomando cablato (in vendita a parte)

Nome e funzione degli indicatori e dei controlli dell'unità interna

◆ Pannello di visualizzazione

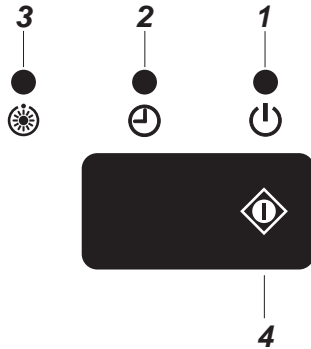

Stati di funzionamento:

1 IN FUNZIONE (verde)

Questa spia è accesa durante il funzionamento.

2 TIMER (verde)

Questa spia è accesa mentre è impostato il timer.

NOTA



Se s'imposta il timer con il telecomando cablato (fisso) la spia TIMER non si accende.

In caso di controllo di gruppo la spia TIMER si accende soltanto sull'unità di testa. (Vedere "6 Limitazioni nei sistemi doppi e nei gruppi")

3 Preriscaldamento / Sbrinamento (arancione)

Questa spia si accende all'accensione del condizionatore o subito dopo l'avvio dell'operazione di riscaldamento o di sbrinamento.

⚠ ATTENZIONE

- **Discordanza dei modi di funzionamento**
La prima volta che si accende il condizionatore subito dopo l'installazione si accende per circa 5 minuti anche la spia , periodo durante il quale imposta automaticamente gli indirizzi del sistema e delle varie unità. Dalla seconda accensione in poi la spia  si accende solo per circa 1 minuto. Quando questa spia è accesa l'unità interna non può ricevere alcun segnale dal telecomando. Non è un malfunzionamento.
- Non riceve alcun segnale dal telecomando nemmeno quando dal telecomando centralizzato di altre unità se ne imposta il blocco locale. In tale situazione accetta soltanto i segnali di accensione e spegnimento (si potrà sentire una serie di cinque segnali acustici).

4 Funzione TEMPORARY

La funzione del tasto  è utile in caso di perdita del telecomando oppure quando ne sono scariche le batterie.

- Vedere a pagina 17.

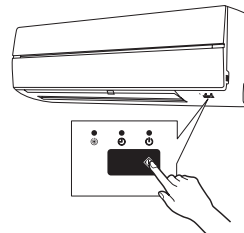

Unità esterna (L'aspetto varia secondo il modello effettivamente acquistato. Quello mostrato in figura è soltanto un esempio.)

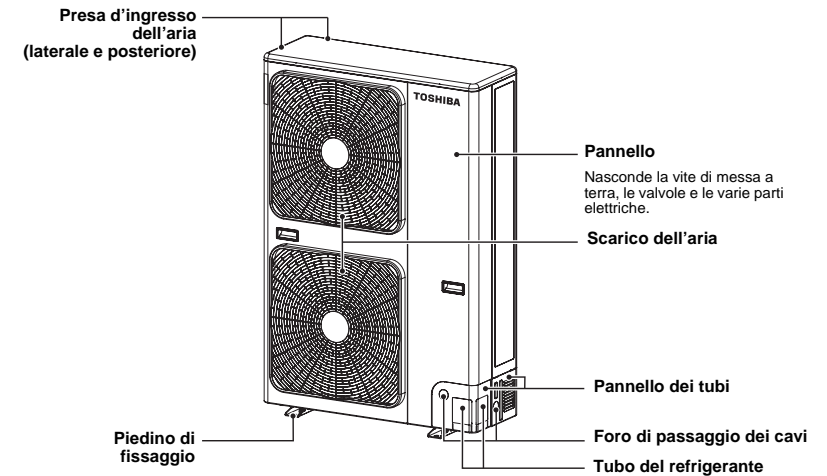

4 Telecomando senza filo

4-1. Nome delle parti del telecomando

■ Telecomando senza filo e sue funzioni

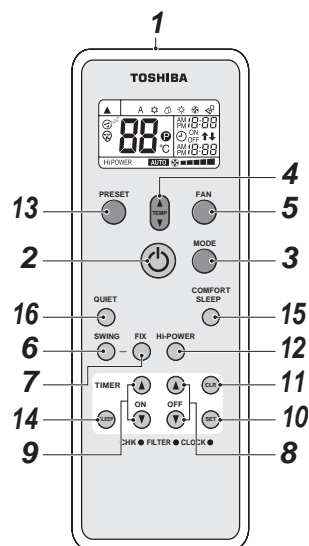

- 1 Emittitore di raggi infrarossi**
Trasmette il segnale all'unità interna.
- 2 Tasto di avvio/arresto**
Premere per accendere il condizionatore. (L'unità risponde con un segnale acustico.)
Premere nuovamente per spegnere il condizionatore. (L'unità risponde con un segnale acustico.)
Premerlo due volte se non si sente il segnale acustico di ricezione dell'unità interna.
- 3 Tasto di selezione del modo (MODE)**
Premere per selezionare il modo di funzionamento desiderato.
Ogni volta che lo si preme si seleziona un modo nel seguente ordine da A: selezione automatica, ☼: raffreddamento, ☁: deumidificazione, ☀: riscaldamento, ☹: solo ventilazione e quindi ancora A. (L'unità risponde con un segnale acustico.)

4 Tasto di regolazione della temperatura (▲/▼)

- ▲ per elevare la temperatura sino a 30 °C.
- ▼ per ridurre la temperatura sino a 17 °C. (L'unità risponde con un segnale acustico.)

5 Tasto di velocità della ventola (FAN)

Premere per selezionare la velocità di ventilazione desiderata. Quando si seleziona AUTO la velocità di rotazione della ventola si regola automaticamente in base alla temperatura ambiente.

La velocità è altresì regolabile manualmente con una di queste cinque impostazioni: (LOW ■, LOW+ ■■, MED ■■■, MED+ ■■■■ e HIGH ■■■■■) (L'unità risponde con un segnale acustico.)

6 Tasto di automazione del deflettore (SWING)

Premendolo si pone in oscillazione il deflettore. (L'unità risponde con un segnale acustico.)
Premere nuovamente il tasto SWING per arrestare l'oscillazione. (L'unità risponde con un segnale acustico.)

7 Tasto di regolazione del deflettore (FIX)

Premendolo si orienta il deflettore (flusso d'aria) nella direzione desiderata. (L'unità risponde con un segnale acustico.) Se si tiene premuto il tasto il segnale acustico è udibile in continuazione.

8 Tasto di disattivazione del timer (OFF)

Premere per impostare l'istante di spegnimento con il timer.

9 Tasto di attivazione del timer (ON)

Premere per impostare l'istante di attivazione con il timer.

10 Tasto di conferma (SET)

Premere per confermare il dato temporale inserito. (L'unità risponde con un segnale acustico.)

11 Tasto di annullamento (CLR)

Premere per annullare l'istante di attivazione (ON) o disattivazione (OFF) del timer. (L'unità risponde con un segnale acustico.)

12 Tasto di alta potenza (Hi-POWER)

Premere per fare funzionare il condizionatore ad alta potenza.
Questa funzione non è disponibile nel controllo di gruppo.

13 Tasto PRESET

Premere per avviare il condizionatore nel modo di funzionamento preferito precedentemente salvato. Per salvare il modo desiderato è sufficiente premere il tasto per almeno 3 secondi mentre è in atto. (P) appare a conferma della memorizzazione avvenuta.

14 Tasto SLEEP

Premere per attivare il timer di spegnimento (OFF) e regolare automaticamente la temperatura ambiente e la velocità della ventola.
L'istante di spegnimento del condizionatore con il timer è selezionabile tra 1, 3, 5 e 9 ore.

15 Tasto COMFORT SLEEP

Premere per attivare il timer di spegnimento (OFF) e regolare automaticamente la temperatura ambiente e la velocità della ventola.
L'istante di spegnimento del condizionatore con il timer è selezionabile tra 1, 3, 5 e 9 ore.
Durante il controllo di gruppo la temperatura e la velocità della ventola impostate non si regolano automaticamente. Si attiva soltanto la funzione di disattivazione con il timer.

16 Tasto QUIET

Premere per impostare il condizionatore nel modo di funzionamento silenzioso.
Premerlo nuovamente per ripristinare il modo normale.

■ Indicazioni e funzioni del telecomando senza filo

◆ Visualizzazioni

Quando si preme il tasto di avvio/arresto (2) appaiono sul telecomando tutte le indicazioni ad eccezione di quella oraria.

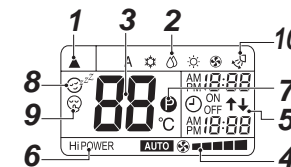

- Questa illustrazione riporta tutte le visualizzazioni del telecomando allo scopo di fornirne la spiegazione.
Durante il funzionamento del condizionatore appaiono tuttavia solo quelle pertinenti.

1 Simbolo di trasmissione

Il simbolo di trasmissione (▲) appare quando il telecomando invia il segnale all'unità interna.

2 Modo di funzionamento

Indica il modo di funzionamento attualmente selezionato.
(A : selezione automatica, ☼ : raffreddamento, ☁ : deumidificazione, ☀ : riscaldamento, ☹ : solo ventilazione)

3 Temperatura

Indica la temperatura impostata (da 17 °C a 30 °C).

Quando si seleziona il modo ☹ (solo ventilazione) l'impostazione della temperatura non appare.

4 FAN velocità ventola

Indica l'impostazione di velocità della ventola. Appare AUTO o una delle cinque velocità di ventilazione possibili (LOW ■, LOW+ ■■, MED ■■■, MED+ ■■■■ o HIGH ■■■■■). Indica **AUTO** quando il modo di funzionamento in atto è ☁ (deumidificazione).

5 TIMER e ora

Indica l'ora oppure l'istante di attivazione con il timer.
Quando il timer non è impostato appare sempre l'ora attuale.

6 Hi POWER

Indica il modo di funzionamento ad alta potenza. Premere il tasto Hi-POWER per avviarlo e premerlo nuovamente per arrestarlo.

7 (PRESET)

Indica l'avvenuta selezione del modo di funzionamento preferito o la sua memorizzazione. Appare anche quando è visualizzato tale modo di funzionamento.

8 (COMFORT SLEEP)

Appare quando è impostato il timer di spegnimento (OFF) del condizionatore, funzione che regola automaticamente la temperatura ambiente e la velocità della ventola. Ogni volta che si preme il tasto COMFORT SLEEP sul display appaiono in sequenza 1h, 3h, 5h e 9h.

9 (QUIET)

Appare durante il modo di funzionamento silenzioso.

10 Indicazione di oscillazione del deflettore

Appare mentre il deflettore orizzontale sta oscillando.

NOTA

Quando si usano contemporaneamente il telecomando cablato (fisso) e quello senza filo, in alcuni casi le indicazioni su quest'ultimo potrebbero differire dall'operazione effettivamente in corso.

Preparazione e controlli prima dell'uso

Inserimento delle batterie

- 1 **Rimuovere il coperchio del vano porta-batterie.**
- 2 **Inserire due nuove batterie R03 [AAA] osservando il corretto orientamento delle polarità (+) e (-):**

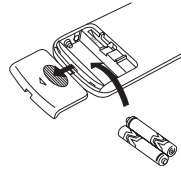

Batterie

- Le batterie attualmente installate devono essere sostituite con altrettante nuove del tipo R03 [AAA].
- Normalmente le batterie durano circa un anno.
- Le batterie devono essere sostituite quando l'unità interna non emette il segnale acustico di ricezione del segnale oppure, più in generale, quando il condizionatore non è più gestibile con il telecomando.
- Per evitare i problemi normalmente causati dalla fuoriuscita del liquido dalle batterie, prima di cessare l'uso del telecomando per un mese o più si raccomanda di rimuoverle.

4-2. Regolazione dell'orologio









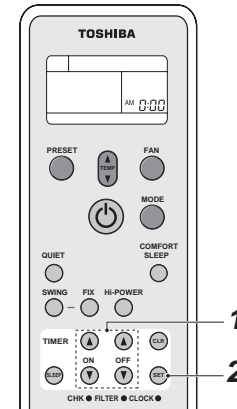

Impostazione dell'ora

Prima d'iniziare a usare il condizionatore si suggerisce d'impostare l'orologio del telecomando seguendo la procedura qui di seguito illustrata. Il telecomando indicherà quindi l'ora anche a condizionatore spento.

Impostazione iniziale

Non appena s'inseriscono le batterie sul display inizia a lampeggiare AM 0:00.



- 1 **Tasto TIMER**    
Con il tasto TIMER     regolare l'ora. Ad ogni pressione del tasto TIMER il tempo indicato avanza di un minuto. Premendo continuamente il tasto TIMER il tempo indicato avanza a intervalli di dieci minuti.
- 2 **Tasto SET** 
Premere il tasto SET . Sul display appare l'ora appena regolata e l'orologio si avvia.

Regolazione dell'orologio

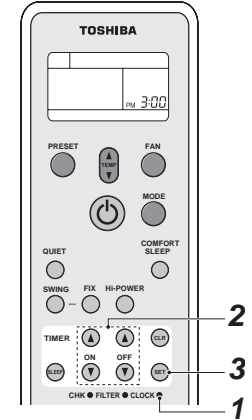

- 1 **Tasto CLOCK** 
Con un oggetto appuntito premere CLOCK . L'indicazione CLOCK inizia a lampeggiare.
- 2 **Tasto TIMER**  o 
Con il tasto TIMER  o  regolare l'ora. Ad ogni pressione del tasto TIMER il tempo indicato avanza di un minuto. Premendo continuamente il tasto TIMER il tempo indicato avanza a intervalli di dieci minuti.
- 3 **Tasto SET** 
Premere il tasto SET . Sul display appare l'ora appena regolata e l'orologio si avvia.

4-3. Precauzioni per l'uso del telecomando

⚠ ATTENZIONE

- Il condizionatore non può funzionare se tende, porte aperte o altri ostacoli ancora bloccano i segnali del telecomando verso l'unità interna.
- Proteggere il telecomando dal contatto con i liquidi; Non esporlo alla luce solare diretta né alle fonti di calore.
- Quando il ricevitore dei segnali infrarossi dell'unità interna viene colpito dalla luce solare diretta, il condizionatore potrebbe non funzionare correttamente. Si suggerisce pertanto di proteggerlo con l'ausilio di una tenda.
- L'unità interna potrebbe non riuscire a ricevere i segnali anche a causa della presenza di lampade fluorescenti provviste di starter elettronico. Prima di usare tali tipi di lampade si suggerisce di chiedere al proprio rivenditore.
- Se nel locale vi sono altri apparecchi che reagiscono ai segnali del telecomando è opportuno spostarli oppure chiedere istruzioni al proprio rivenditore.

■ Collocazione del telecomando

- È necessario tenere il telecomando in un punto in cui i segnali possano raggiungere il ricevitore dell'unità interna (la sua portata efficace è circa 7 metri).
- Quando si seleziona il timer, al raggiungimento dell'istante specificato il telecomando trasmette automaticamente un segnale all'unità interna. Se lo si tiene in un punto in cui i segnali non possono raggiungerne il ricevitore si può verificare un ritardo di 15 minuti nell'esecuzione del comando.

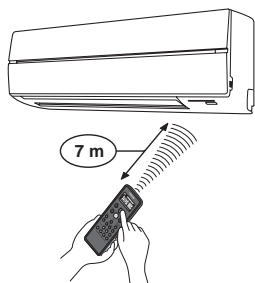

■ Porta-telecomando

◆ Installazione del porta-telecomando

Prima di fissare il porta-telecomando alla parete o a una colonna si suggerisce di verificare che da quella posizione i segnali possano effettivamente raggiungere l'unità interna.

◆ Inserimento e disinserimento del telecomando

Per inserire il telecomando lo si deve prima avvicinare parallelamente al porta-telecomando e quindi spingerlo completamente in basso. Per disinsertirlo è sufficiente sollevarlo e tirarlo verso di sé.

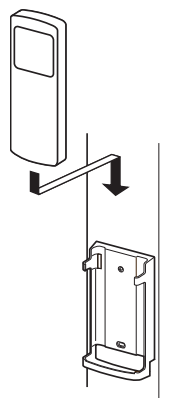

4-4. Come usare il telecomando

■ Raffreddamento, riscaldamento e sola ventilazione

◆ Avvio

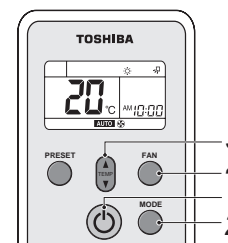

- 1 Tasto di avvio/arresto (⏻)**
Premere per avviare il condizionatore.
 - 2 Tasto di selezione del modo (MODE)**
Seleziona il modo di raffreddamento ❄, riscaldamento ☀ o solo ventilazione 🌀.
 - 3 Tasto di regolazione della temperatura (⬆)**
Regolare la temperatura al livello desiderato. Quando il condizionatore funziona nel modo di sola ventilazione il telecomando non visualizza la temperatura.
 - 4 Tasto di velocità della ventola (FAN)**
Selezionare **AUTO** ■■■■, **LOW** ■■■, **LOW+** ■■■■, **MED** ■■■■, **MED+** ■■■■■, o **HIGH** ■■■■■■.
- La spia di funzionamento (🟢) (verde) del pannello di visualizzazione dell'unità interna si accende. Dopo circa 3 minuti il condizionatore si accende. (Se si seleziona il modo di sola ventilazione l'accensione è immediata.)
 - Il modo 🌀 di sola ventilazione non regola la temperatura.
 - La velocità della ventola **AUTO** ■■■■ è identica a quella del modo **HIGH** ■■■■■■. Di conseguenza per selezionare questo modo è sufficiente eseguire i passi **1, 2 e 4**.

◆ Arresto

Tasto di avvio/arresto (⏻)
Premere nuovamente questo tasto per spegnere il condizionatore.

■ Deumidificazione

◆ Avvio

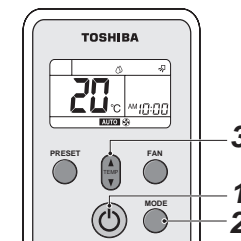

- 1 Tasto di avvio/arresto (⏻)**
Premere per avviare il condizionatore.
- 2 Tasto di selezione del modo (MODE)**
Selezionare **DRY** ☁.
- 3 Tasto di regolazione della temperatura (⬆)**
Regolare la temperatura al livello desiderato.

- L'indicatore di velocità della ventola indica **AUTO** ■■■■.
- La spia di funzionamento (🟢) (verde) del pannello di visualizzazione dell'unità interna si accende e dopo circa 3 minuti si accende anche il condizionatore.

◆ Arresto

Tasto di avvio/arresto (⏻)
Premere nuovamente questo tasto per spegnere il condizionatore.

■ Funzionamento automatico (selezione automatica del modo)

◆ Avvio

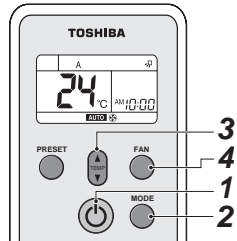

- 1** **Tasto di avvio/arresto** (⏻)
Premere per avviare il condizionatore.
- 2** **Tasto di selezione del modo (MODE)**
Selezionare A.
- 3** **Tasto di regolazione della temperatura** (⬆)
Regolare la temperatura al livello desiderato.
- 4** **Tasto di velocità della ventola (FAN)**
Selezionare **AUTO**, **LOW**, **LOW+**, **MED**, **MED+** o **HIGH**.

- La spia di funzionamento (🟢) (verde) del pannello di visualizzazione dell'unità interna si accende. Il condizionatore seleziona il modo di funzionamento in base alla temperatura ambiente e dopo circa 3 minuti si avvia.
- Se il modo "AUTO" non permette di ottenere le condizioni climatiche desiderate è possibile impostarle manualmente.

◆ Arresto

Tasto di avvio/arresto (⏻)
Premere nuovamente questo tasto per spegnere il condizionatore.

■ Uso del timer

Per impostare il timer si può usare anche il telecomando cablatto.

◆ Timer di accensione (ON) e spegnimento (OFF)

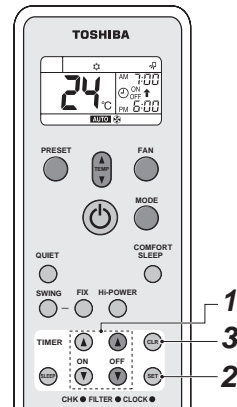

Impostazione del TIMER

- 1** **Mentre il condizionatore è in funzione premere il tasto ON / OFF TIMER** (⏻ o ⏷).
Usare i tasti ON o OFF TIMER secondo necessità.
 - Inizia a lampeggiare la precedente impostazione del timer insieme agli istanti ON / OFF.

Regolare il timer nel modo desiderato. Ad ogni pressione del tasto TIMER il tempo indicato avanza di dieci minuti. Premendo continuamente il tasto TIMER il tempo indicato avanza a intervalli di un'ora.

- 2** **Tasto SET** (SET)
Con il tasto SET (SET) confermare l'impostazione del timer.
Sul display appare l'istante così impostato e il conteggio del timer si avvia.

Annullamento del TIMER

- 3** **Tasto CLR** (CLR)
Premendo il tasto CLR (CLR) si annulla l'impostazione del timer.

⚠ ATTENZIONE

- Quando si seleziona il timer, al raggiungimento dell'istante specificato il telecomando trasmette automaticamente un segnale all'unità interna. A questo fine è pertanto necessario tenere il telecomando in un punto dal quale il segnale stesso possa essere correttamente ricevuto. In caso contrario il comando potrebbe subire sino a 15 minuti di ritardo.
- Se non si preme il tasto SET (SET) entro 30 secondi dall'impostazione del timer essa si annulla.

Quando si seleziona il timer le relative impostazioni rimangono salvate nel telecomando. Da questo momento è sufficiente premerne i tasti ON / OFF per accendere e spegnere il condizionatore con le medesime impostazioni.

Il timer non è impostabile sin tanto che sul display lampeggia l'ora. La si deve quindi regolare seguendo le istruzioni fornite nella sezione "Impostazione dell'ora".

◆ Timer combinato (impostazione contemporanea degli istanti di accensione e spegnimento)

Timer di spegnimento → timer di accensione (funzionamento → arresto → funzionamento)

Questa funzione è utile per far spegnere il condizionatore dopo il coricamento e farlo riaccendere prima di alzarsi il mattino seguente o di ritornare dal lavoro.
Esempio:
per far spegnere il condizionatore e farlo quindi riaccendere il mattino seguente:

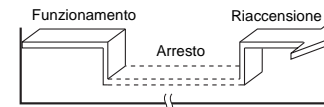

▼ Impostazione del TIMER combinato

- 1** Con il tasto OFF TIMER (⏷) regolare l'istante di spegnimento (timer OFF).
- 2** Con il tasto ON TIMER (⏻) regolare l'istante di accensione (timer ON).
- 3** Premere il tasto SET (SET).

Timer di accensione → timer di spegnimento (arresto → funzionamento → arresto)

Con questa impostazione si può fare accendere il condizionatore prima di alzarsi il mattino e lo si può far spegnere quando si esce di casa.
Esempio:
Per fare accendere il condizionatore il mattino successivo e farlo quindi spegnere:

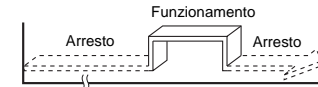

▼ Impostazione del TIMER combinato

- 1** Con il tasto ON TIMER (⏻) regolare l'istante di accensione (timer ON).
- 2** Con il tasto OFF TIMER (⏷) regolare l'istante di spegnimento (timer OFF).
- 3** Premere il tasto SET (SET).

- Si attiva prima la funzione di accensione o spegnimento che è più prossima all'ora attuale.
- Il timer non opera se sia per l'istante di accensione (ON) sia per quello di spegnimento (OFF) s'imposta la stessa ora. Il condizionatore inoltre potrebbe spegnersi.

◆ Timer a combinazione giornaliera (impostazione contemporanea degli istanti di accensione e spegnimento per uso quotidiano)

Questa funzione è utile per usare ogni giorno il timer con la medesima combinazione di accensione e spegnimento.

▼ Impostazione del TIMER combinato

- 1** Con il tasto ON TIMER (⏻) regolare l'istante di accensione (timer ON).
- 2** Con il tasto OFF TIMER (⏷) regolare l'istante di spegnimento (timer OFF).
- 3** Premere il tasto SET (SET).
- 4** Se dopo il passo 3 lampeggia per circa tre secondi il simbolo ⬆ o ⬆, mentre il lampeggio è in corso premere il tasto SET (SET).

- Quando si attiva il timer a combinazione giornaliera appaiono entrambe le frecce (⬆⬆).

◆ Annullamento del timer

Premere il tasto CLR .

◆ Visualizzazione dell'orologio

Mentre il timer è in funzione (accensione-spegnimento, spegnimento-accensione o spegnimento) l'ora dell'orologio scompare dal display per mostrarne le impostazioni. Per vedere l'ora attuale è sufficiente premere brevemente il tasto SET affinché appaia per circa 3 secondi.

■ Funzionamento ad alta potenza

◆ Alta potenza (Hi POWER)

Il modo Hi POWER (funzionamento ad alta potenza) controlla automaticamente la temperatura ambiente, il livello di ventilazione e il modo di funzionamento per raffreddare rapidamente in estate e riscaldare altrettanto rapidamente in inverno.

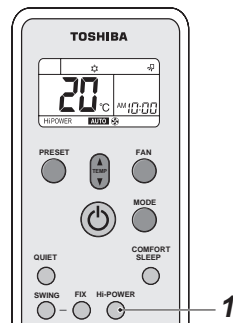

◆ Impostazione del modo Hi POWER

1 Tasto Hi-POWER

Dopo avere acceso il condizionatore in uno qualsiasi dei modi di funzionamento premere il tasto Hi POWER. Sul display appare il simbolo "Hi POWER".

◆ Annullamento del modo Hi POWER

1 Tasto Hi-POWER

Premere nuovamente il tasto Hi-POWER. Il simbolo "Hi POWER" scompare dal display.

⚠ ATTENZIONE

- Il modo Hi POWER non è selezionabile durante la sola ventilazione e la deumidificazione e inoltre quando è prevista l'accensione del condizionatore con il timer.
- Il modo Hi POWER non è selezionabile nemmeno durante il controllo di gruppo. In questo caso, quando se ne invia il comando all'unità interna di testa (principale) il modo non si attiva benché si senta il segnale acustico di ricezione. È quindi superfluo premerlo.

■ Funzionamento silenzioso

Il modo QUIET regola la velocità della ventola al livello più basso per rendere il condizionatore più silenzioso.

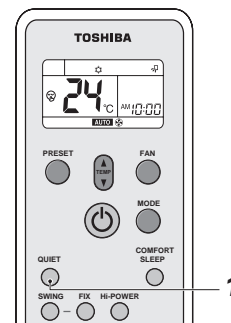

◆ Impostazione del modo QUIET

1 Tasto QUIET

Dopo avere acceso il condizionatore in uno qualsiasi dei modi di funzionamento premere il tasto QUIET. Sul display appare il simbolo .

◆ Annullamento del modo QUIET

1 Tasto QUIET

Premere nuovamente il tasto QUIET. Il simbolo  scompare dal display del telecomando.

- Quando si annulla il modo QUIET la velocità della ventola si regola su AUTO. La si può tuttavia cambiare a quella desiderata.

⚠ ATTENZIONE

Il modo QUIET non è selezionabile durante la deumidificazione (modo DRY).

NOTA

Per via delle proprie caratteristiche di silenziosità, a volte il modo silenzioso potrebbe non fornire le prestazioni di raffreddamento o riscaldamento attese.

■ Funzionamento pre-impostato

Con questo telecomando è possibile pre-impostare il modo di funzionamento desiderato. L'impostazione eseguita rimane memorizzata nel telecomando (ad eccezione del controllo di direzione del flusso d'aria).

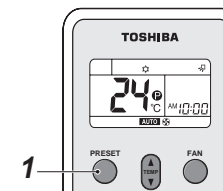

Selezionare il modo di funzionamento desiderato.

1 Premere per 3 secondi il tasto PRESET per salvare l'impostazione.

Sul display appare il simbolo .

Alla successiva pressione del tasto il condizionatore richiamerà e userà l'impostazione appena eseguita.

■ Modo di funzionamento "sonno tranquillo"

Il modo COMFORT SLEEP fissa l'istante di spegnimento del timer regolando automaticamente la temperatura e la velocità della ventola.

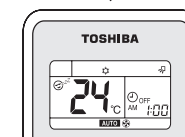
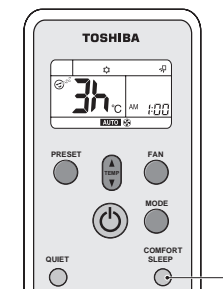

1 Premere il tasto COMFORT SLEEP.

Selezionare - tra 1, 3, 5 e 9 ore - l'istante di spegnimento (OFF) con timer.

⚠ ATTENZIONE

Il modo COMFORT SLEEP non opera durante la sola ventilazione (FAN) e la deumidificazione.

NOTA

- Nel modo di raffreddamento la temperatura impostata aumenterà automaticamente di 1 grado all'ora per due ore (quindi per un massimo di due gradi). Nel modo di riscaldamento la temperatura impostata diminuisce.
- Durante il controllo di gruppo la temperatura e la velocità della ventola impostate non si regolano automaticamente. Si attiva soltanto la funzione di disattivazione con il timer.

Modo di auto-spegnimento

Per avviare il timer di auto-spegnimento (OFF):

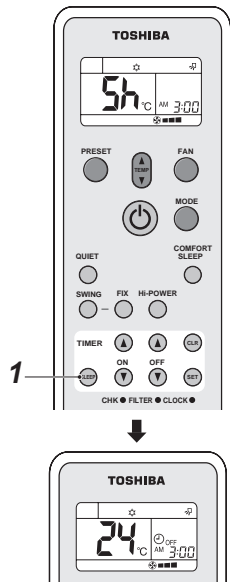

- 1 Premere il tasto SLEEP.**
Selezionare - tra 1, 3, 5 e 9 ore - l'istante di spegnimento (OFF) con timer.

Regolazione della direzione del flusso d'aria

- La direzione del flusso d'aria dovrebbe essere sempre regolata adeguatamente. In caso contrario si causerebbe disagio alle persone e la temperatura nell'ambiente non sarebbe uniforme.
- La direzione verticale deve essere regolata con il telecomando.
- Quella orizzontale può solo essere regolata a mano.

Regolare la direzione verticale del flusso d'aria

Il condizionatore regola automaticamente la direzione verticale del flusso d'aria in base alle condizioni d'uso quando è selezionato il modo AUTO o A.

Per regolare la direzione del flusso d'aria

Questa operazione va condotta a condizionatore in funzione.

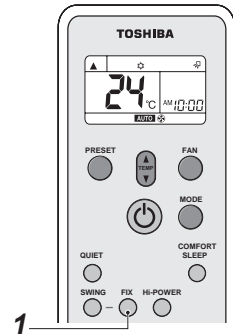
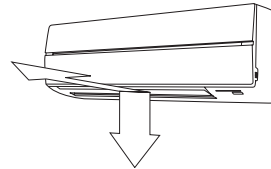

- 1 Tasto FIX**
Premere in continuazione o a piccoli passi il tasto FIX per orientare il deflettore nella posizione desiderata.
- Da questo momento in poi l'unità interna regolerà automaticamente il deflettore nella direzione appena impostata con il tasto FIX.

NOTA

L'angolo del flusso d'aria verticale varia a seconda del modo selezionato (raffreddamento, deumidificazione o riscaldamento).

Oscillazione automatica della direzione del flusso d'aria

Questa operazione va condotta a condizionatore in funzione.

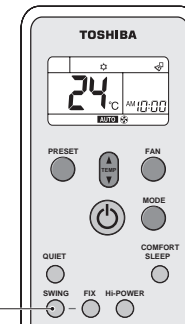
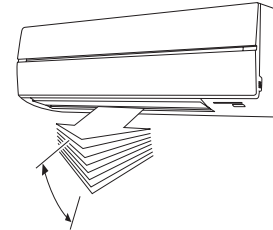

- 1 Tasto SWING**
Premere il tasto SWING del telecomando.
- Per arrestare la funzione occorre premere nuovamente il tasto SWING.

ATTENZIONE

- Quando il condizionatore è spento e anche quando è impostato il timer di accensione, il telecomando disabilita i tasti FIX e SWING.
- Non usare il condizionatore per molte ore durante il raffreddamento o la deumidificazione con la direzione del flusso d'aria costantemente rivolta in basso. In caso contrario si potrebbe formare della condensa sulla superficie del deflettore verticale e, quindi, un gocciolamento.
- Non orientare manualmente il deflettore verticale. Usare sempre il tasto FIX. Se lo si muove manualmente, durante l'uso con il telecomando potrebbe non funzionare correttamente. In tal caso occorre spegnere e riavviare il condizionatore.
- Quando si riaccende il condizionatore subito dopo averlo spento, il deflettore orizzontale non si muove per una decina di secondi.
- Durante il controllo di gruppo l'uso del deflettore è limitato (vedere a pagina 16).

Regolazione orizzontale del flusso d'aria

Preparazione

- Afferrare con le dita le levette del deflettore orizzontale e orientarle nella direzione desiderata.
- Le si può spostare sia a destra sia a sinistra.

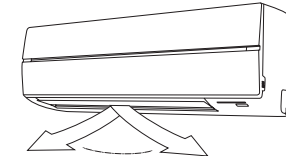

5 Telecomando cablato (fisso)

Con questo telecomando è possibile gestire sino a 8 unità interne.

■ Display

La figura qui sotto mostra tutte le indicazioni che appaiono sul display. Tuttavia quando il condizionatore è in funzione appaiono soltanto quelle pertinenti.

- La prima volta che s'inserisce l'interruttore automatico sul display inizia a lampeggiare **SETTING**.
- Mentre l'indicazione lampeggia avviene il riconoscimento automatico del modello. Solo quando **SETTING** scompare dal display è possibile iniziare a usare il telecomando.

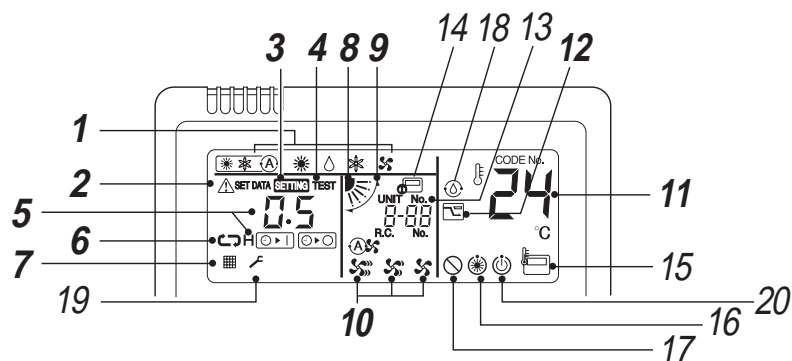
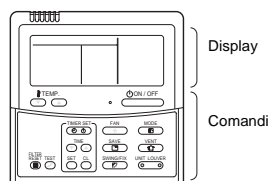

- 1 Modo di funzionamento**
Indica il modo di funzionamento selezionato.
- 2 Simbolo Error**
Appare all'attivazione del dispositivo di protezione o quando si verifica un errore.
- 3 Simbolo SETTING**
Appare durante l'impostazione del timer o altre impostazioni ancora.
- 4 Indicazione TEST**
Appare durante la prova di funzionamento.
- 5 Timer**
Quando si verifica un errore ne appare il codice.
- 6 Modo timer**
Indica il modo timer selezionato.
- 7 Simbolo del filtro**
È il promemoria di pulizia del filtro.
- 8 Orientamento del deflettore**
Mostra la posizione del deflettore verticale.
- 9 Oscillazione del deflettore**
Appare durante l'oscillazione del deflettore verticale.
- 10 Velocità della ventola**
Mostra la velocità selezionata per la ventola.

(AUTO)	
(HIGH)	
(MED.)	
(LOW)	
- 11 Temperatura impostata**
Mostra la temperatura impostata dall'utente.
- 12 Risparmio energetico**
Limita la velocità (capacità) del compressore per ridurre il consumo elettrico.

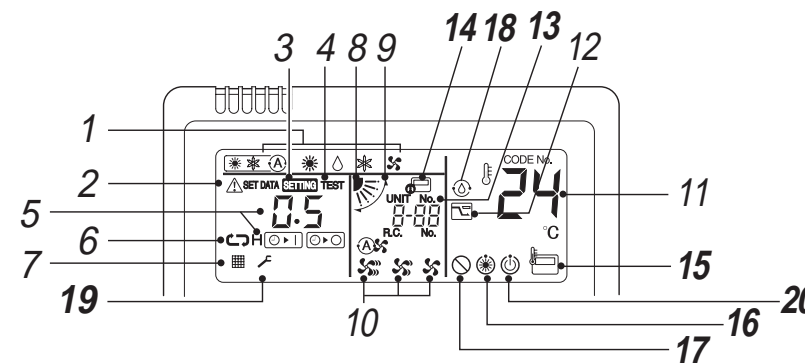

- 13 Simbolo UNIT No.**
Mostra il numero dell'unità interna selezionata. Mostra altresì i codici d'errore delle unità interne ed esterne.
- 14 Controllo centralizzato**
Appare quando si usa il condizionatore con controllo centralizzato in combinazione con un telecomando centralizzato.

Se questo telecomando viene disabilitato dal sistema di controllo centralizzato, sul display lampeggia
In questa condizione i tasti di funzionamento non sono utilizzabili.

Non sono utilizzabili nemmeno i tasti ON / OFF, MODE e TEMP..
(Le impostazioni eseguibili dal telecomando variano secondo il modo di controllo centralizzato in atto. Per informazioni particolareggiate a questo riguardo si prega di vedere il manuale d'uso del telecomando centralizzato.)
- 15 Sensore del telecomando**
Appare quando s'invia un comando all'unità interna.
- 16 Simbolo Pre-heat**
Appare durante la preparazione al modo di riscaldamento o lo sbrinatorio. Mentre appare questa indicazione la ventola dell'unità interna rimane ferma.
- 17 Nessuna funzione**
Appare quando il modello in uso non dispone delle funzione richiesta.
- 18 Pulizia automatica**
Appare durante la fase di pulizia automatica del condizionatore.
- 19 Necessità di assistenza tecnica**
- 20 Pronto all'uso**
Appare solo con alcuni modelli.

■ Comandi

Semplicemente premendo i tasti se ne esegue la funzione.

- I comandi inseriti rimangono salvati in memoria e dopo l'impostazione iniziale non ne servono altre tranne nel caso in cui si rendano necessarie modifiche. Per accendere il condizionatore si deve premere il tasto

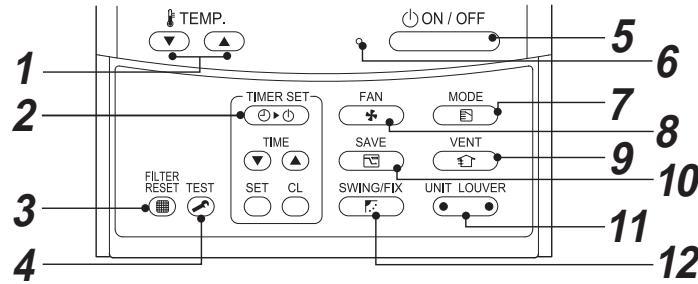

1 (regolazione della temperatura)

Imposta la temperatura desiderata. La si regola premendo o .

2 (impostazione del timer)

Imposta il funzionamento del condizionatore con il timer.

3 (reset del filtro dell'aria)

Dopo avere eseguito la pulizia del filtro l'icona " " scompare.

4 (funzionamento di prova)

Da usare esclusivamente durante le manutenzioni. (Non lo si deve premere durante il normale uso del condizionatore.)

5

Accende o spegne il condizionatore. Quando si spegne, si spegne altresì la spia di funzionamento.

6 Spia di funzionamento

S'illumina di verde all'accensione del condizionatore. Lampeggia in caso d'intervento del dispositivo di protezione o d'errore.

7 (selezione del modo di funzionamento)

Seleziona il modo di funzionamento desiderato.

8 (velocità della ventola)

Seleziona le velocità di ventilazione desiderata.

9 (ventilazione)

Utilizzabile soltanto quando è installato un sistema di ventilazione (da approvvigionare sul posto).
 • Se quando lo si preme appare " " significa che tale sistema non è installato.

10 (risparmio energetico)

Attiva il modo di funzionamento ridotto per risparmiare elettricità.

11 (selezione dell'unità o del deflettore)

Premendolo a sinistra seleziona un'unità interna, mentre premendolo a destra seleziona il deflettore.

UNIT:

Seleziona un'unità interna nei sistemi in cui un singolo telecomando ne gestisce più di una.

LOUVER:

Seleziona il deflettore per impostarne il blocco o per regolarne indipendentemente la direzione del flusso d'aria.

12 (oscillazione e direzione del deflettore)

Avvia l'oscillazione automatica del deflettore o ne imposta la direzione del flusso d'aria.

◆ OPZIONE:

Sensore del telecomando

Normalmente il sensore termico dell'unità interna rileva la temperatura circostante. È tuttavia possibile rilevare anche quella nella zona del telecomando. Per maggiori informazioni a questo riguardo si prega di rivolgersi al proprio rivenditore.

5-1. Uso del condizionatore

Alla prima accensione del condizionatore, oppure per cambiarne le impostazioni, si deve seguire la procedura qui di seguito illustrata. Le impostazioni rimangono salvate in memoria e il telecomando le visualizza ogni volta che si accende il condizionatore con il tasto .

■ Preparazione

- All'inserimento dell'interruttore di sicurezza automatico sul display del telecomando ne appaiono le righe di ripartizione.
- Da questo momento il telecomando non accetta alcun comando per circa 1 minuto; non è un malfunzionamento.

REQUISITI

Dopo un lungo periodo di completa disalimentazione elettrica del condizionatore, si raccomanda d'inserire l'interruttore di sicurezza automatico 12 ore prima di accenderlo.

- Il sensore termico rileva la temperatura dell'aria di ritorno nei pressi dell'unità interna, la quale tuttavia potrebbe differire da quella ambiente in base alla condizione d'installazione. La temperatura impostata è quella che si desidera venga raggiunta nel locale. (L'impostazione "Auto" non è selezionabile nel modo di solo ventilazione FAN.)

4 Con il tasto "TEMP. " o "TEMP. " selezionare la temperatura desiderata.

◆ Arresto

1 Premere il tasto .

La spia di funzionamento si spegne e il condizionatore si arresta.

Nel modo COOL, DRY o AUTO (raffreddamento) la ventola rimane in funzione per almeno 10 minuti affinché lo scambiatore di calore si asciughi.

NOTA

Selezione automatica del modo

- Nel modo automatico l'unità sceglie automaticamente il modo di funzionamento più appropriato (raffreddamento, riscaldamento o solo ventilazione) in base alla temperatura impostata.
- Se questa impostazione non è gradita si può selezionare il modo manualmente.

Raffreddamento

Se è necessario il raffreddamento, l'unità lo avvia circa 1 minuto dopo.

Riscaldamento

- Se è necessario il riscaldamento, l'unità lo avvia da 3 a 5 minuti dopo.
- All'arresto del riscaldamento la ventola (fan) potrebbe continuare a ruotare per circa 30 secondi.
- Quando la temperatura ambiente raggiunge quella impostata, l'unità esterna si arresta e la ventola dell'unità interna continua a ruotare a velocità molto bassa. Durante lo sbrinatorio la ventola si arresta per non scaricare aria fredda (appare il simbolo " " di pre-riscaldamento).

Quando si riaccende il condizionatore subito dopo averlo spento

Se si tenta di riaccendere il condizionatore subito dopo averlo spento l'unità attende circa 3 minuti prima di avviarsi; questa precauzione è necessaria per proteggere il compressore.

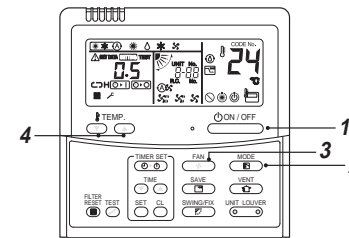

◆ Avvio

1 Premere il tasto .

La spia di funzionamento si accende e il condizionatore si avvia.

2 Con il tasto " " selezionare il modo di funzionamento desiderato.

Ad ogni pressione del tasto si selezionano, nell'ordine, i seguenti modi di funzionamento:

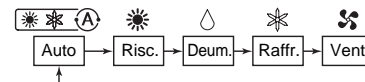

3 Con il tasto " " selezionare la velocità della ventola.

Ad ogni pressione del tasto si selezionano, nell'ordine, i seguenti modi di funzionamento:



- Quando si seleziona " AUTO " la velocità della ventola si regola automaticamente in base alla differenza tra la temperatura impostata e la temperatura ambiente attuale.
- Se nel modo di riscaldamento la temperatura ambiente non si alza sufficientemente con l'impostazione di velocità " LOW " si suggerisce di selezionare " MED. " o " HIGH ".

■ FUNZIONAMENTO A 8°C (pre-riscaldamento) (Solo per gli SDI serie 4 e gli DI serie 4)

Con il condizionatore impostato nel modo di riscaldamento si può riscaldare l'ambiente anche a soli 8 °C.
Per attivare il modo di riscaldamento a 8 °C è necessario impostarlo dal telecomando cablato (fisso). Per istruzioni su come procedere (in base al manuale d'installazione dell'unità interna) si raccomanda di rivolgersi al proprio installatore o rivenditore.

Avvio

- 1 Con il tasto TEMP. regolare la temperatura a 18 °C nel modo di riscaldamento.
- 2 Premere per almeno quattro secondi il tasto TEMP. per impostare la temperatura a 8 °C.

Arresto

- 1 Con il tasto TEMP. regolare la temperatura a 18 °C.
 - Il condizionatore ripristina così il normale modo di riscaldamento (HEAT). Ora si può regolare la temperatura e selezionare il modo di funzionamento desiderato.

NOTA

- La temperatura dell'aria emessa è inferiore a quella nel normale modo di riscaldamento.
- A seconda della posizione del telecomando la temperatura nell'ambiente potrebbe non essere uniforme.
- A seconda delle dimensioni del locale e della condizione d'installazione la temperatura potrebbe non raggiungere gli 8 °C.
- Durante il riscaldamento a 8 °C è possibile regolare la velocità della ventola.
Il modo di riscaldamento a 8 °C si annulla nei seguenti casi:
 - Quando si preme il tasto .
 - Quando con il tasto si seleziona un diverso modo di funzionamento.
 - Quando si cambia l'impostazione di temperatura o il modo di funzionamento, oppure quando si accende o spegne il condizionatore con il telecomando senza filo o con il telecomando centralizzato.
- Quando si usa questo modo di funzionamento si raccomanda di prestare attenzione alla sua durata e di richiedere al servizio di assistenza di sottoporre il condizionatore a manutenzione periodica.

5-2. Uso del timer

Questo condizionatore offre tre modi timer (sino a 168 ore):

- Timer di spegnimento (OFF) : spegne il condizionatore al raggiungimento dell'ora impostata.
- Timer di spegnimento (OFF) : spegne il condizionatore ogni giorno alla stessa ora. fisso
- Timer di accensione (ON) : accende il condizionatore al raggiungimento dell'ora impostata.

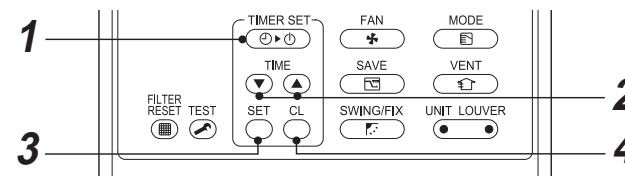

◆ Impostazione

- 1 Premere il tasto .

Ad ogni pressione del tasto il telecomando seleziona un modo timer diverso:

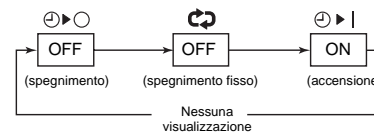

e il timer lampeggiano.

- 2 Premere per selezionare l'istante da impostare.

- Ad ogni pressione del tasto il tempo aumenta di 0.5 ore (30 minuti).
Al raggiungimento di 24 ore il tempo aumenta a passi di 1 ora.
Sono impostabili al massimo 168 ore (7 giorni).
Il telecomando mostra l'ora impostata (tra 0.5 e 23.5 ore) ^(*) oppure il numero di giorni e di ore (24 ore o più) ^(**) nel modo qui oltre illustrato.
- Ad ogni pressione del tasto il tempo impostato diminuisce di 0.5 ore (30 minuti) (tra 0.5 e 23.5 ore) o di 1 ora (tra 24 e 168 ore).

Esempio di visualizzazioni sul telecomando:

- 23.5 ore ^(*):



- 34 ore ^(**):



Numero di giorni Ore

1d indica 1 giorno (24 ore).

10h indica 10 ore (totale 34 ore).

- 3 Premere il tasto .

scompare e appare il tempo impostato; o inizia a lampeggiare.

(Quando il timer accende il condizionatore appaiono l'ora e l'indicatore , mentre le altre indicazioni scompaiono.)

- 4 Annullare il funzionamento con timer.

Premere il tasto .

La visualizzazione del timer scompare.

NOTA

- Quando il condizionatore si spegne con il timer, con il tasto , la funzione timer di spegnimento fisso lo riaccende e lo arresta nuovamente al raggiungimento dell'ora specificata.
- Quando si preme mentre è attivo il timer di spegnimento, la relativa indicazione scompare e riappare dopo circa 5 secondi.
Questo è il normale comportamento del telecomando.

5-3. Risparmio energetico

Il modo di risparmio energetico permette di ridurre il consumo di energia elettrica limitando la corrente ma anche, di conseguenza, la capacità di raffreddamento o riscaldamento del condizionatore.

Mentre il condizionatore è in funzione premere il tasto .

- Il condizionatore accede al modo di risparmio energetico.
-  appare sul display.

Il modo di risparmio energetico rimane attivo sino a quando lo si annulla.

Per annullarlo è sufficiente premere nuovamente il tasto .

-  scompare.

■ Come configurare le impostazioni di risparmio energetico

Benché nei modelli RAV-SP***2AT, RAV-SM***3AT e precedenti le indicazioni sul display cambino, la potenza effettiva è fissa al "75%".

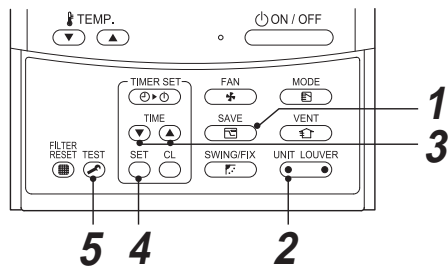

1 Mentre il condizionatore non è in funzione premere per almeno quattro secondi il tasto .

, il simbolo e i valori lampeggiano.

2 Premendo  (lato sinistro del tasto) selezionare l'unità interna da impostare.

Ad ogni pressione del tasto il numero UNIT No. cambia nel seguente ordine:

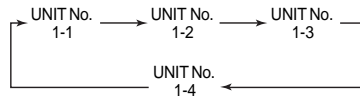

La ventola dell'unità selezionata si pone in rotazione.

3 Con i tasti TIME   impostare il livello di risparmio energetico.

- Ad ogni pressione del tasto la potenza varia dell'1% nella gamma dal 50 al 100%.
- L'impostazione predefinita è 75%:

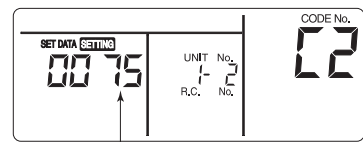

Impostazione della potenza nel modo di risparmio energetico

4 Premere il tasto .

5 Con il tasto  terminare l'impostazione.

NOTA

- Il modo di risparmio energetico è utile per evitare lo scatto dell'interruttore di sicurezza automatico quando insieme al condizionatore sono in funzione utenze elettriche che consumano molto. Ovviamente la sua funzione principale è ridurre il consumo di energia elettrica.
- Benché il modo di risparmio energetico faccia consumare meno energia, si riduce anche la capacità di raffreddamento e riscaldamento del condizionatore (la corrente massima è limitata al 75% (impostazione di fabbrica) di quella assorbita nel modo normale).
- Per istruzioni sull'impostazione del risparmio energetico si prega di vedere la sezione "Come configurare le impostazioni di risparmio energetico" di Risparmio energetico.
- Il modo di risparmio energetico rimane selezionato (sino a quando lo si annulla) anche quando si spegne e riaccende il condizionatore, si cambia modo di funzionamento o si esegue il reset.

5-4. Pulizia automatica

Scopo di questa funzione è asciugare e quindi mantenere pulita l'unità interna mettendo in funzione la ventola dopo una sessione di raffreddamento o deumidificazione, oppure dopo aver fatto funzionare il condizionatore nel modo automatico.

- La durata della pulizia automatica varia in base alla durata del raffreddamento, della deumidificazione o del funzionamento nel modo / AUTO (raffreddamento):

Durata del raffreddamento, della deumidificazione o del modo AUTO (raffreddamento)	Durata della pulizia automatica
Meno di 10 minuti	Nessuna pulizia automatica
Da 10 minuti e 1 ora	1 ora
Più di 1 ora	2 ore

- Durante la pulizia automatica sul display del telecomando appare ".

Per arrestare a forza la pulizia automatica è sufficiente premere due volte in rapida successione il tasto .

⚠ ATTENZIONE

- In alcuni modi la ventola continua a girare anche dopo aver premuto il tasto  per arrestarla. Ciò è normale, perché la pulizia automatica è in corso.
- Durante la pulizia automatica il deflettore assume la direzione orizzontale e al termine dell'operazione si chiude.
- Durante la pulizia automatica la spia di funzionamento (LED) non si accende.
- Il modo di pulizia automatica non pulisce l'aria dell'ambiente né rimuove la muffa o la polvere eventualmente già esistente nell'unità interna.
- Per istruzioni sul modo di annullare la pulizia automatica si prega di rivolgersi al proprio rivenditore.

6 Limitazioni nei sistemi doppi e nei gruppi

NOTA

- Sistema doppio
È costituito da due unità interne e un'unica unità esterna.
- Gruppo
Permette di usare contemporaneamente condizionatori appartenenti a più di un sistema (ad esempio una combinazione di sistema singolo e sistema doppio).
- Unità di testa (principale)
È l'unità principale nei sistemi doppi o nei gruppi. Riceve i comandi dal telecomando e a sua volta li trasmette alle altre unità (successive).
(Dal telecomando senza filo riceve soltanto il segnale di accensione e spegnimento.)
- Unità successiva (secondaria)
Si chiama così ogni unità interna che non sia quella di testa.

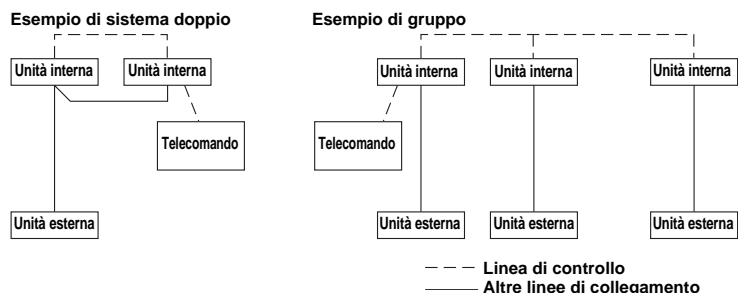

ATTENZIONE

Quando si usa un'unità interna per il controllo di gruppo:

1. La funzione Hi POWER non opera.

Quando dal telecomando senza filo si trasmette il comando Hi POWER si può udire il segnale di ricezione dell'unità interna e sul display ne appare l'indicazione. Tuttavia il condizionatore non entra nel modo Hi POWER. Premendo nuovamente il tasto Hi-POWER l'indicazione scompare.

2. COMFORT SLEEP

Quando dal telecomando senza filo si trasmette il comando COMFORT SLEEP, si può udire il segnale di ricezione dell'unità interna e sul display ne appare l'indicazione esattamente come nel modo Hi POWER. Tuttavia la regolazione della temperatura e della velocità della ventola impostate non avviene automaticamente. Si attiva soltanto la funzione di disattivazione con il timer.

3. Le unità successive non sono controllabili con il telecomando né accettano il modo di funzionamento TEMPORARY.

Il telecomando senza filo può essere usato soltanto con l'unità di testa.

Gli indirizzi dell'unità di testa e di quelle successive vengono stabiliti automaticamente all'installazione del sistema. Le unità successive non sono in grado di ricevere alcun segnale dal telecomando senza filo.

Anche premendo il tasto con le unità successive il condizionatore non si accende.

(Benché alcune unità successive possano ricevere i comandi SWING e FIX, tali operazioni sono attivabili soltanto nell'unità che effettivamente ne riceve il segnale.)

In linea generale tuttavia soltanto l'unità di testa può ricevere il segnale SWING dal telecomando senza filo. Se si trasmette tale segnale SWING a una delle unità successive, essa invia in risposta un segnale di rifiuto del comando (tre suoni) e, quindi, non lo implementa.

Il comando FIX viene implementato indipendentemente dall'unità di testa e da quelle successive interessate.

Quando si usa il telecomando cablatto (fisso) è possibile cambiare la direzione del flusso d'aria di ciascuna unità interna dopo averla selezionata.)

4. Si accende esclusivamente la spia TIMER dell'unità di testa.

Quando s'imposta il timer con il telecomando cablatto, la spia TIMER non si accende nemmeno sull'unità di testa.

7 Riavvio automatico

Il condizionatore è dotato di una funzione di riavvio automatico grazie alla quale in caso d'interruzione improvvisa dell'energia elettrica esso può riaccendersi senza telecomando con le impostazioni precedentemente in atto. Si riaccende senza alcuna notifica tre minuti dopo il ripristino dell'alimentazione.

NOTA

Poiché la funzione di riavvio automatico non è compresa nelle impostazioni di fabbrica, è necessario impostarla appositamente.

◆ Come annullare la funzione di riavvio automatico

Procedere come segue:

Ripetere la medesima procedura usata per l'attivazione: il condizionatore risponde positivamente al comando con due segnali acustici (anche in questo caso il primo lungo e il secondo corto).

Da questo momento in poi in caso d'interruzione dell'energia elettrica il condizionatore dovrà essere riavviato manualmente con il telecomando. La funzione è stata così disattivata.

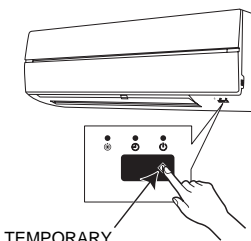

Tasto TEMPORARY

◆ Come impostare la funzione di riavvio automatico

Procedere come segue:

Accertarsi innanzi tutto che il condizionatore sia alimentato; in caso contrario la funzione non opera. Premere il tasto TEMPORARY per almeno 3 secondi ma meno di 10.

Il condizionatore risponde positivamente al comando con due segnali acustici, il primo lungo e il secondo corto, e la spia lampeggia per 5 secondi (alla frequenza di 5 Hz). Il condizionatore si riavvia automaticamente.

La funzione di riavvio automatico è stata così impostata.

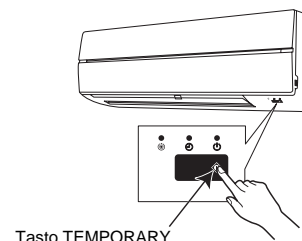

Tasto TEMPORARY

8 Modi di funzionamento del condizionatore

Funzionamento automatico

- Il condizionatore seleziona il modo di funzionamento più appropriato tra raffreddamento, riscaldamento e solo ventilazione sulla base della temperatura ambiente e di quella impostata.
- Se questa impostazione non è gradita si può selezionare il modo manualmente.

Funzionamento Hi-POWER

La pressione del tasto Hi-POWER nel modo di raffreddamento, riscaldamento o automatico determina nel condizionatore il seguente comportamento:

- Nel modo di raffreddamento
 - Lo esegue a 1 °C in meno rispetto alla temperatura impostata.
 - La velocità della ventola aumenta se prima del modo Hi POWER non era impostata su HIGH.
- Nel modo di riscaldamento
 - Lo esegue a 2 °C in più rispetto alla temperatura impostata.
 - La velocità della ventola aumenta se prima del modo Hi POWER non era impostata su HIGH.

Nel modo COMFORT SLEEP

Quando si preme il tasto COMFORT SLEEP durante il raffreddamento, il riscaldamento o nel modo automatico, il condizionatore avvia il timer di spegnimento per regolare automaticamente la temperatura ambiente e la velocità della ventola (tranne che nel modo DRY, FAN ONLY e TIMER).

L'istante di spegnimento del condizionatore con il timer è selezionabile tra 1, 3, 5 e 9 ore.

Durante il controllo di gruppo la temperatura e la velocità della ventola impostate non si regolano automaticamente. Si attiva soltanto la funzione di disattivazione con il timer.

Nel modo QUIET

La pressione del tasto QUIET nel modo di raffreddamento, riscaldamento o automatico determina nel condizionatore il seguente comportamento:

la ventola ruota alla più bassa velocità per non produrre eccessivamente rumore (ad eccezione del modo DRY).

Nel modo DRY

Si attiva quando la temperatura ambiente è più alta di quella impostata.

La regolazione della temperatura avviene attraverso la deumidificazione con ripetuti avvii e arresti del modo di raffreddamento o della sola ventilazione.

L'uso del telecomando senza filo aumenta, la velocità della ventola appare come AUTO e il sistema seleziona la bassa velocità.

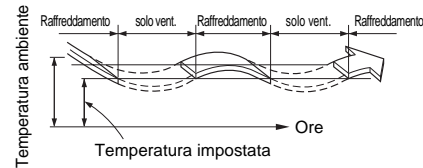

9 Suggerimenti per un uso più economico

■ Mantenere la temperatura ambiente a un livello più confortevole

Mantenere puliti i filtri dell'aria

Filtri intasati riducono le prestazioni del condizionatore. Si suggerisce di pulirli ogni due settimane.

Aprire porte e finestre solo se necessario

Se le si apre troppo frequentemente l'ambiente non rimarrà raffreddato o riscaldato a sufficienza.

Installare tende sulle finestre

Durante il raffreddamento le si può chiudere per evitare che entri la luce solare diretta. Durante il riscaldamento aiutano a non disperdere il calore verso l'esterno.

Usare il timer efficacemente

In particolare, regolarlo per fare funzionare il condizionatore quando strettamente necessario.

Fare circolare l'aria in modo uniforme

Regolando opportunamente il deflettore orizzontale l'aria può essere fatta circolare con maggior uniformità nell'ambiente.

10 Funzione TEMPORARY

Nei seguenti casi è possibile usare il condizionatore senza telecomando senza filo agendo direttamente sul tasto TEMPORARY dell'unità interna:

- Quando la batteria del telecomando è scarica.
- Quando è guasto.
- Quando non lo si trova.

L'unità interna sceglierà autonomamente il modo di funzionamento più recentemente selezionato. Per cambiarlo occorre prima spegnere e riaccendere il condizionatore e quindi premere nuovamente il tasto TEMPORARY.

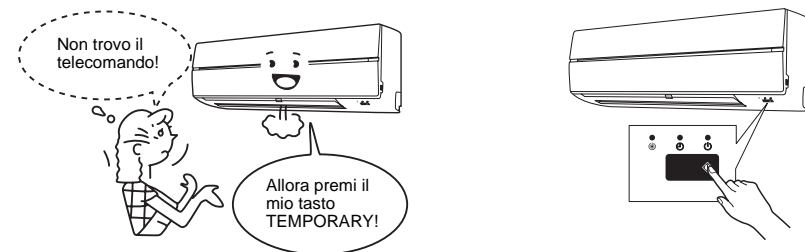

⚠ ATTENZIONE

- Se non si riesce a premere il tasto anche salendo su una scala a libretto non più alta di 50 cm, si suggerisce di rivolgersi al proprio rivenditore o un tecnico di assistenza qualificato.
- Quando si preme il tasto per almeno 10 secondi il condizionatore passa al modo di raffreddamento forzato. Poiché tuttavia ciò risulterebbe in un certo carico su se stesso, si raccomanda di attivare questo modo solo per eseguire le prove di funzionamento. In questa circostanza tutti gli indicatori dell'unità interna si accendono.

11 Pulizia

⚠ AVVERTENZA

Prima di pulire il condizionatore si raccomanda di disinserire l'interruttore di sicurezza automatico o l'interruttore di alimentazione principale.

Al termine del raffreddamento o della deumidificazione in automatico (raffreddamento) il condizionatore avvia la funzione di pulizia automatica e la ventola si pone in movimento. Prima di procedere con la pulizia occorre quindi arrestare a forza la ventola e disinserire l'interruttore di sicurezza automatico per evitare qualsiasi rischio di scossa elettrica.

Per pulire il filtro e la griglia di aspirazione dell'aria è raccomandabile non rimuoverli contemporaneamente. In caso contrario si rischierebbe di toccare le alette di alluminio interne con conseguente rischio di ferirsi le mani.



Pulizia dell'unità interna e del telecomando

⚠ ATTENZIONE

- È sufficiente strofinarli con un panno asciutto.
- Se l'unità interna è molto sporca si può usare un panno bagnato con acqua fredda.
- Non si deve tuttavia bagnare il telecomando.
- Non pulirli con spolverini trattati chimicamente, né lasciarli a lungo sull'unità. In caso contrario la superficie potrebbe danneggiarsi o sbiadire.
- Non usare benzina, solvente, polvere abrasiva né prodotti analoghi. Essi possono infatti causare la deformazione o anche la spaccatura della plastica.

Pulizia dei filtri dell'aria

Quando i filtri sono intasati le prestazioni di raffreddamento e riscaldamento si riducono.

- 1** Quando sul display del telecomando appare l'indicatore “” significa che occorre pulirli.
- 2** Al termine della pulizia premere il tasto . “” scompare.

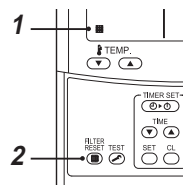

Controlli prima dell'uso

⚠ ATTENZIONE

- Verificare innanzi tutto che i filtri dell'aria siano effettivamente installati.
- Verificare inoltre che lo scarico e la presa dell'aria dell'unità esterna non siano occlusi.

■ Pulitura dei filtri dell'aria

I filtri dell'aria dovrebbero essere puliti ogni 2 settimane.

Quando si coprono di polvere le prestazioni del condizionatore si riducono.

Si raccomanda pertanto di pulirli quanto più spesso possibile.

- 1** **Aprire la griglia di aspirazione dell'aria.**
Sollevarla sino ad orientarla orizzontalmente:

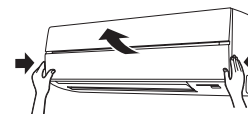

- 2** **Afferrando le prese di destra e sinistra dei filtri dell'aria, sollevarli lievemente uno per uno e tirandoli verso il basso estrarli dal porta-filtro:**

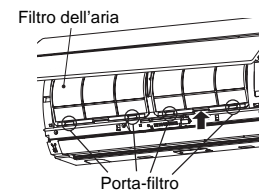

- 3** **Con un aspirapolvere o lavandoli con acqua rimuovere ogni traccia di polvere.**
In caso di lavaggio, farli asciugare bene all'ombra.

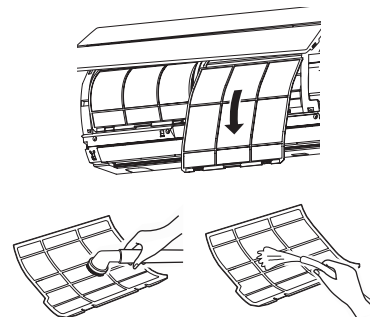

- 4** **Reinserire i filtri, uno per uno, spingendone la parte superiore nel porta-filtro e sistemandone bene i bordi destro e sinistro:**

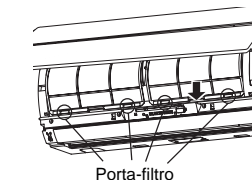
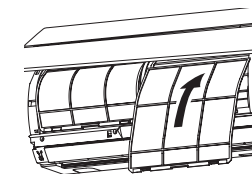

- 5** **Richiudere la griglia di aspirazione dell'aria.**

■ Pulizia della griglia di aspirazione dell'aria

1 Rimuovere la griglia:

Afferrandone i due lati sollevarla per aprirla. Spostarne a sinistra la levetta centrale e rimuovere la griglia:

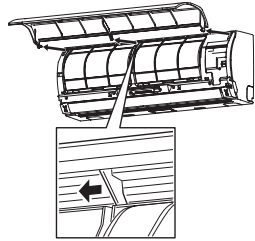

2 Lavarla con una spugna o un panno morbido bagnato (non usare una spazzola metallica né altri tipi di spazzole dure).

- L'uso di attrezzi di pulizia duri può rigare la superficie della griglia e/o rimuovere il rivestimento metallico.
- Se è molto sporca la si può lavare con del detergente neutro da cucina e quindi risciacquare.

3 Rimuovere ogni traccia di acqua dalla griglia e lasciarla asciugare.

4 Inserire i braccetti destro e sinistro della griglia nei due alloggiamenti laterali dell'unità interna, premerli completamente all'interno e premere quindi la levetta centrale:

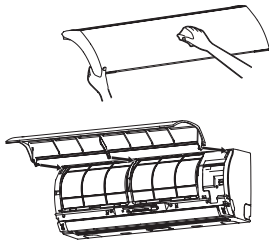

5 Una volta certi che la levetta centrale sia completamente inserita, richiudere la griglia.

Premere i quattro punti della parte inferiore griglia indicati dalle frecce per accertarsi che sia ben chiusa.



◆ Lunghi periodi d'inutilizzo

1 Ogni tanto attivare per circa due ore la sola ventilazione in modo da fare asciugare l'unità all'interno.

2 Con il tasto  del telecomando arrestare il condizionatore e disinserire l'interruttore di sicurezza automatico.

3 Pulire i filtri dell'aria e reinstallarli.

◆ Prima della stagione calda

Pulire la vaschetta di scarico

Per istruzioni al riguardo si prega di rivolgersi al proprio rivenditore.
(Se la vaschetta o l'apertura di ventilazione è occlusa lo scarico dell'acqua non funziona. L'acqua potrebbe anche fuoriuscire bagnando la parete o il pavimento. Prima della stagione calda si raccomanda quindi di pulirla).

◆ Controlli periodici

- Nel corso del tempo le parti interne si deteriorano con l'uso e, a causa della temperatura ambiente, dell'umidità o della polvere, possono causare malfunzionamenti o impedire lo scarico dell'acqua prodotta dalla deumidificazione.
- Oltre alle manutenzioni ordinarie è pertanto raccomandabile chiedere al proprio rivenditore d'ispezionare il condizionatore.

NOTA

Per la tutela dell'ambiente si raccomanda di pulire e di sottoporre a manutenzione le unità interne ed esterne con regolarità in modo da garantire l'efficienza di funzionamento del condizionatore.

La manutenzione periodica è soprattutto necessaria (una volta l'anno) quando si usa il condizionatore per lungo tempo.

È altresì raccomandabile ispezionare con regolarità l'unità esterna alla ricerca di formazioni di ruggine o graffi e, se necessario, rimuoverla e applicare un prodotto antiruggine.

In linea generale, se si utilizza l'unità interna per 8 ore circa al giorno o più è necessario pulire sia questa sia l'unità esterna ogni tre mesi. Per l'esecuzione di questi interventi di pulizia/manutenzione si suggerisce di rivolgersi a uno specialista.

La loro esecuzione può prolungare la vita utile del condizionatore; sono tuttavia a carico del cliente. L'omissione della regolare pulizia delle due unità potrebbe divenire causa di prestazioni ridotte, congelamento, perdite di acqua e persino guasto del compressore.

Manutenzioni

Parte	Unità	Controllo visivo/uditivo	Cosa fare
Scambiatore di calore	Unità interna/ esterna	Sporcizia, intasamento, graffi	Lavarlo se è intasato.
Motore delle ventole	Unità interna/ esterna	Rumore	Farle sostituire se producono rumore.
Filtri	Unità interna	Polvere/sporcizia, rottura	<ul style="list-style-type: none"> • Se sono sporchi, lavarli con acqua. • Sostituirli se sono danneggiati.
Vent.	Unità interna	<ul style="list-style-type: none"> • Vibrazioni e sbilanciamento • Polvere/sporcizia, aspetto 	<ul style="list-style-type: none"> • Farla sostituire se vibra o ruota in modo irregolare. • Se è sporca pulirla con una spazzola o lavarla.
Griglie di aspirazione e di scarico dell'aria	Unità interna/ esterna	Sporcizia, intasamento, graffi	Se sono deformate o danneggiate farle riparare o sostituire.
Vaschetta di scarico	Unità interna	Sporcizia, intasamento o acqua di scarico sporca	Pulirla e controllare che lo scarico in discesa verso l'esterno sia libero.
Pannello decorativo e deflettori	Unità interna	Sporcizia, intasamento, graffi	Se sono sporchi, lavarli o ritoccarli con un prodotto apposito.
Superfici esterne	Unità esterna	<ul style="list-style-type: none"> • Ruggine, distacco dell'isolante • Distacco/sollevamento del rivestimento 	Applicare un prodotto di ritocco apposito.

12 Risoluzione dei problemi

Prima di rivolgersi al servizio di assistenza s'invita ad eseguire da sé i controlli qui di seguito riportati.

		Sintomo	Possibili cause
Non sono malfunzionamenti	Unità esterna	• Emette aria bianca e fredda o acqua.	• La ventola si è arrestata automaticamente e si è avviato lo sbrinamento.
		• A volte si sentono rumori simili a perdite d'aria.	• Sono causati dall'apertura e dalla chiusura dell'elettrovalvola.
		• All'accensione del condizionatore si sente del rumore.	• L'unità esterna si sta preparando al funzionamento.
	Unità interna	• A volte si sentono dei sibilli.	• Quando il condizionatore inizia a funzionare, durante il funzionamento o subito dopo averlo spento si può sentire l'acqua che scorre, il cui rumore può farsi più forte per circa due minuti subito dopo l'avviamento. Questo rumore è prodotto dal refrigerante che fluisce o dallo scarico dell'acqua prodotta dalla deumidificazione.
• Si sentono rumori simili a uno schiocco.		• Sono causati dall'espansione e dalla contrazione dello scambiatore di calore o di altre parti in seguito alle variazioni termiche.	
• L'aria scaricata ha un odore insolito.		• È quello delle pareti, dei tappeti, del vestiario, del fumo di sigaretta, dei prodotti cosmetici e/o di altre particelle che aderiscono al condizionatore.	
Controllare ulteriormente	Il locale non si raffredda o riscalda	• La ventola continua a girare anche dopo aver spento il condizionatore.	• Questa è la fase di pulizia dello scambiatore di calore durante la deumidificazione.
		• Il condizionatore non si accende	• Si è verificata un'interruzione improvvisa di energia elettrica. • L'interruttore di sicurezza automatico è scattato. • È intervenuta la protezione (Il simbolo di condizionatore in funzione e il simbolo ⚡ del telecomando cablati (fisso) stanno lampeggiando).
		• La presa o lo scarico dell'aria dell'unità esterna sono occluse.	• La presa o lo scarico dell'aria dell'unità esterna sono occluse.
		• Vi è una finestra o una porta aperta.	• Vi è una finestra o una porta aperta.
		• I filtri dell'aria sono intasati di polvere.	• I filtri dell'aria sono intasati di polvere.
		• La velocità di ventilazione è impostata su "LOW" mentre il modo di funzionamento è impostato su "FAN".	• La velocità di ventilazione è impostata su "LOW" mentre il modo di funzionamento è impostato su "FAN".
		• La temperatura non è stata appropriatamente impostata.	• La temperatura non è stata appropriatamente impostata.

Se anche dopo avere eseguito questi controlli il condizionatore continua a presentare anomalie, si raccomanda di spegnerlo, disinserire l'interruttore di sicurezza automatico e rivolgersi al proprio rivenditore comunicandone il numero di serie e il sintomo riscontrato. Non tentare di ripararlo da sé, poiché potrebbe essere pericoloso. Se sul telecomando cablati appaiono i codici di controllo **EQ 1**, **FQ 1**, **HQ 1** è altresì importante comunicare anche questi.

Se si verifica anche una sola delle seguenti condizioni si deve cessare immediatamente l'uso del condizionatore, disinserire l'interruttore di sicurezza automatico e rivolgersi al proprio rivenditore per i provvedimenti del caso:

- I tasti non operano correttamente.
- L'interruttore di sicurezza automatico scatta spesso.
- È penetrato un corpo estraneo o del liquido.
- Non funziona nemmeno dopo avere rimosso la causa dello scatto del dispositivo di protezione.
- Si verificano altre condizioni anomale.

■ Conferma e controllo

Quando nel condizionatore si verifica un problema, sul telecomando appare un codice d'errore e il numero dell'unità interna (UNIT No.) interessata. Tale codice appare soltanto quando il condizionatore è in funzione.

Se scompare si suggerisce di farlo funzionare osservando la procedura illustrata nella sezione "Controllo degli errori registrati" che segue.

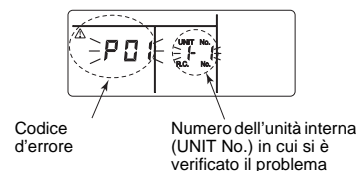

■ Controllo degli errori registrati

Quando nel condizionatore si verifica un problema, osservando la procedura di seguito illustrata è possibile accedere alla funzione di registrazione degli errori (in memoria ne vengono registrati sino a quattro). La registrazione è accessibile sia a condizionatore in funzione sia a condizionatore fermo:

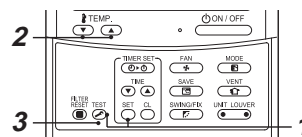

1 Premere contemporaneamente per almeno 4 secondi i tasti **TEMP** e **TEST** per ottenere la visualizzazione qui oltre mostrata.

Se appare ⚡ significa che il telecomando ha ottenuto l'accesso al modo di registrazione degli errori.

- [01: ordine di manifestazione degli errori] in corrispondenza di CODE No..
- In CHECK appare il codice d'errore.
- Sotto Unit No. appare l'indirizzo dell'unità interna che ha dato luogo all'errore.

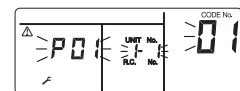

2 Ad ogni pressione del tasto **TEMP** di regolazione della temperatura appare in ordine cronologico l'elenco degli errori salvati.

Il numero visualizzato in CODE No. indica da CODE No. [01] (errore più recente) → [04] (errore più vecchio).

REQUISITI

Si raccomanda di non premere ⏏ , perché con si cancellerebbe l'intera registrazione degli errori verificatisi nell'unità interna selezionata.

3 Dopo la verifica premere ⏏ per tornare alla normale visualizzazione.

13 Uso e prestazioni

▼ Da controllare prima dell'accensione:

- Che il conduttore di terra non sia tagliato o scollegato.
- Che i filtri dell'aria siano installati.
- 12 ore prima di accendere il condizionatore inserire l'interruttore di sicurezza automatico.

▼ Funzione di protezione di 3 minuti

Questa funzione impedisce per 3 minuti al condizionatore di avviarsi dopo avere inserito l'interruttore di accensione o quello di sicurezza automatico per riavviarlo.

▼ Interruzione improvvisa dell'alimentazione elettrica

In caso d'interruzione improvvisa dell'alimentazione elettrica durante il normale funzionamento il condizionatore si arresta completamente.

- Per riavviarlo è necessario premere nuovamente il tasto ON / OFF del telecomando.
- Gli apparecchi d'illuminazione e i telefoni cellulari in funzione vicino al condizionatore ne possono causare il malfunzionamento. Disinserire e reinserire l'interruttore di alimentazione principale. Premere il tasto ON / OFF del telecomando per riavviarlo.

▼ Sbrinamento

Se durante il riscaldamento l'unità esterna si congela, si avvia automaticamente la funzione di sbrinamento (della durata indicativa di 2 - 10 minuti) in modo da mantenere la necessaria capacità termica.

- Durante lo sbrinamento le ventole delle unità interne ed esterne si arrestano.
- Durante lo sbrinamento l'acqua defluisce dallo scarico ubicato sul fondo dell'unità esterna.

▼ Capacità di riscaldamento

Nel modo di riscaldamento il calore viene assorbito dall'esterno e introdotto nel locale. Questo modo di riscaldare è chiamato "a pompa di calore". Quando la temperatura esterna è eccessivamente bassa si raccomanda di usare, in combinazione con il condizionatore, un altro apparecchio di riscaldamento.

▼ Dispositivo di protezione

- Arresta il condizionatore quando si trova in condizione di sovraccarico.
- Quando il dispositivo di protezione si attiva il condizionatore si ferma e sul telecomando iniziano a lampeggiare il codice di funzionamento e quello di controllo.

▼ Quando si attiva il dispositivo di protezione

- Disinserire l'interruttore di sicurezza automatico e controllare a fondo il condizionatore. Continuare a usarlo potrebbe divenire causa di malfunzionamenti.
- Che i filtri dell'aria siano installati. Se non lo sono, lo scambiatore di calore si potrebbe essere intasato con polvere e si potrebbe inoltre verificare una perdita d'acqua.

▼ Durante il raffreddamento

- La presa d'aria dell'unità interna o lo scarico dell'unità esterna è occluso.
- Soffia in continuazione forte vento contro lo scarico dell'aria dell'unità esterna.

▼ Durante il riscaldamento

- I filtri dell'aria sono molto intasati di polvere.
- La presa o lo scarico dell'unità interna è occluso.

▼ Non disinserire l'interruttore di sicurezza automatico

- Durante i periodi d'uso del condizionatore non disinserire l'interruttore di sicurezza automatico ma agire sempre sul tasto di accensione e spegnimento del telecomando.

▼ Accumulo di neve e congelamento dell'unità esterna

- Nelle aree nevose le prese d'ingresso e di uscita dell'aria dell'unità esterna si ostruiscono spesso di neve o addirittura si congelano.
Se la si lascia in tale condizione si potrebbe verificare un malfunzionamento o il degrado della capacità di riscaldamento del condizionatore.
- Nelle aree particolarmente fredde è altresì raccomandabile controllare spesso il tubo di scarico affinché l'acqua non vi congeli. Qualora ciò dovesse accadere si potrebbe verificare un malfunzionamento o il degrado della capacità di riscaldamento del condizionatore.

▼ Condizioni d'uso del condizionatore

Per garantirne il corretto funzionamento, il condizionatore deve essere usato nelle seguenti condizioni termiche:

Nel modo di raffreddamento	Temperatura esterna	: da -15 °C a 43 °C (temperatura a bulbo asciutto)
	Temperatura ambiente	: da 21 °C a 32 °C (temperatura a bulbo asciutto) e da 15 °C a 24 °C (temperatura a bulbo bagnato)
	[ATTENZIONE]	L'umidità relativa nell'ambiente dovrebbe essere inferiore all'80%. In caso contrario sulle superfici esterne dell'unità interna si formerebbe condensa.
Nel modo di riscaldamento	Temperatura esterna	: da -15 °C a 15 °C (temperatura a bulbo bagnato)
	Temperatura ambiente	: da 15 °C a 28 °C (temperatura a bulbo asciutto)

L'uso del condizionatore in condizioni diverse da quelle qui riportate potrebbe causare l'intervento delle protezioni.

14

Luogo d'installazione

◆ Il condizionatore non deve essere installato:

- Entro 1 metri dal televisore, dall'impianto stereo e dalla radio. Se si trova più vicino a questi apparecchi li potrebbe disturbare con il proprio rumore elettrico.
- Vicino ad apparecchi funzionanti in alta frequenza quali macchine da cucire e massaggiatori professionali; in caso contrario il condizionatore potrebbe non funzionare correttamente.
- In un luogo con polveri di ferro o altre polveri metalliche in sospensione nell'atmosfera. Qualora questi dovessero aderire o accumularsi dentro il condizionatore si potrebbe verificare una combustione spontanea.
- In un luogo umido o con vapori d'olio o d'acqua, fuliggine, gas corrosivo e così via.
- In atmosfera salina, ad esempio esponendolo all'aria di mare.
- In atmosfera con vapori d'olio di macchinari.
- In zone molto ventose, soprattutto di mare.
- In atmosfera con gas di zolfo, ad esempio nei luoghi termali.
- A bordo di natanti e gru.
- In atmosfera acida o alcalina, ad esempio nelle zone termali, nelle vicinanze di stabilimenti chimici o di emissioni da combustione. In tali condizioni le alette di alluminio e i tubi di rame dello scambiatore si potrebbero corrodere.
- Vicino a ostacoli (bocche di ventilazione o apparecchi d'illuminazione) che possano disturbare lo scarico dell'aria (La turbolenza del flusso d'aria potrebbe ridurre le prestazioni del condizionatore e persino disabilitare i dispositivi).
- In luoghi ove sono in corso applicazioni speciali (conservazione di prodotti alimentari, strumentazione di precisione, oggetti d'arte o allevamento di animali); la qualità dei materiali così preservati potrebbe subire un degrado.
- Sopra oggetti che non devono essere in alcun modo bagnati (in caso di umidità ambientale superiore all'80%, oppure la semplice occlusione dell'uscita di drenaggio, potrebbe comportare la caduta di gocce di condensa dall'unità interna).
- In uno stesso luogo in cui sono in uso solventi organici.
- Vicino a porte o finestre dalle quali possa entrare aria molto umida. Essa potrebbe infatti divenire causa di formazione di condensa).
- In uno stesso luogo in cui vengono spesso usati prodotti spray.

◆ Evitare i rumori e le vibrazioni

- Non installare il condizionatore in un luogo in cui il rumore o l'aria calda prodotta dall'unità esterna possa disturbare i vicini.
- L'unità esterna deve essere installata su una base solida e stabile in modo che non si creino risonanze, rumore durante l'uso e vibrazioni.
- Il rumore prodotto da un'unità interna potrebbe essere avvertito attraverso altre unità interne non in funzione.

15

Caratteristiche tecniche

Modelli	Livello di rumore (dBA)		Peso (kg)
	Raffreddamento	Riscaldamento	
RAV-SM566KRT-E	*	*	12
RAV-SM806KRT-E	*	*	12

* Meno di 70 dBA

Dichiarazione di conformità

Produttore: **TOSHIBA CARRIER (THAILAND) CO., LTD.**
144 / 9 Moo 5, Bangkadi Industrial Park, Tivanon Road,
Amphur Muang, Pathumthani 12000, Thailandia

Rappresentante autorizzato/
Titolare TCF: Nick Ball
Toshiba EMEA Engineering Director
Toshiba Carrier UK Ltd.
Porsham Close, Belliver Industrial Estate,
PLYMOUTH, Devon, PL6 7DB.
Regno Unito

Con la presente si dichiara che i seguenti apparecchi:

Denominazione generica: Condizionatore d'aria

Modello / tipo: RAV-SM566KRT-E
RAV-SM806KRT-E

Nome commerciale: condizionatori d'aria delle serie a inverter digitale e super inverter digitale

Sono conformi alle disposizioni della direttiva "Macchine" 2006/42/CE e ai relativi regolamenti convertiti in legge nazionale.

E sono inoltre conformi alle disposizioni del seguente standard armonizzato:

EN 378-2: 2008+A1:2009

NOTA

La presente dichiarazione perde validità qualora il condizionatore sia sottoposto a modifiche tecniche e/o d'uso senza il consenso del produttore.

Informazioni fornite in osservanze della direttiva EMC 2004/108/EC	
(Nome del costruttore)	TOSHIBA CARRIER (THAILAND) CO., LTD.
(Indirizzo, città, Paese)	144 / 9 Moo 5, Bangkadi Industrial Park, Tivanon Road, Amphur Muang, Pathumthani 12000, Thailand
(Nome dell'importatore/distributore nell'Unione Europea)	Toshiba Carrier UK Ltd.
(Indirizzo, città, Paese)	Porsham Close, Belliver Industrial Estate, PLYMOUTH, Devon, PL6 7DB. Regno Unito

1111055901

TOSHIBA CARRIER CORPORATION